



ASOK



14TH
YEAR

TransAnatolia Rally Raid
31 Ağustos – 7 Eylül

RALLİ (MOTO, QUAD)
REGÜLASYON



fikirmedya*



Istanbul Portföy

İNDEKS

A1.	GİRİŞ	4
A1.1.	Kurallar	4
A1.2.	Parkur	4
A1.3.	Özel Etaplar ve Parkur Uzunluğu	4
A1.4.	Ortalama İrtifa	4
A1.5.	Etap Zemin Tipleri (Özel Etaplar)	4
A2.	ORGANİZASYON	4
A2.1.	Organizatörün Adı, Adresi ve İletişim Bilgileri	4
A2.2.	Organizasyon Komitesi	4
A2.3.	Yarışma Görevlileri	5
A2.4.	Yarışma Merkezinin (HQ) Konumu ve İletişim Bilgileri	5
A3.	ETKİNLİK PROGRAMI	5
A3.1.	Dokümantasyon Dağıtımı	6
A3.2.	Brifing	6
A4.	TANIMLAR	6
A5.	KAYIT	9
A5.1.	Kayıt Tarihleri	9
A5.2.	Kayıt Prosedürü	9
A5.3.	Katılabilir Araçlar	9
A5.3.1.	Gruplar	9
A5.3.2.	Sınıflar	10
A5.4.	Kayıt Ücreti ve Ekstra Ödemeler	10
A5.4.1.	Ücret Bilgileri	10
A5.4.2.	Ödeme Bilgileri	11
A5.4.3.	İptal ve İade	11
A6.	SİGORTA	11
A6.1.	Zorunlu Trafik Sigortası	11
A6.2.	Yarışma Sigortası	11
A6.2.1.	Sigorta Teminatının Azami Limitleri	12
A7.	REKLAMLAR	12
A7.1.	Reklam Alanları ile İlgili Kısıtlamalar	12
A7.2.	Organizasyonun Zorunlu Plakaları	12
A7.2.1.	Zorunlu Plakaların Ebatları	12
A7.3.	Organizatörün Teklif Ettiği Reklamlar	12
A7.3.1.	Reklam Panellerinin Ebatları	12
A7.4.	Kapı Numaraları ve Reklam Şemaları	13
A7.5.	Ralli Plakaları ve Kapı Numaralarının Renkleri	13
A8.	İDARİ KONTROL	13
A8.1.	İdari Kontrolde Teslim Edilmesi Gereken Belgeler	13
A9.	TEKNİK KONTROL	13
A9.1.	Araç Donanımı, Yarışmacı Kıyafetleri ve Güvenlik Ekipmanları	14
A9.1.1.	Araç Donanımı Grup B-Q	14
A9.1.2.	Yarışmacı Kıyafetleri	15
A9.1.3.	Güvenlik Ekipmanları	15
A10.	YARIŞMANIN İŞLEYİŞİ	15
A10.1.	Ekipler	15
A10.2.	Yarışmacı Numaraları, Start Aralıkları ve Start Sıralaması	16
A10.2.1.	Yarışmacı Numaraları	16
A10.2.2.	Start Aralıkları	16
A10.2.3.	Start Sıralaması	16
A10.3.	Zaman Karnesi	16
A10.4.	Start ve Finish Seremonisi	16
A10.5.	Sıralama Etapı Start Prosedürü	17
A10.6.	Finiş Prosedürü	17
A10.7.	Normal Etaplar	17
A10.8.	Zaman Kontrol Noktaları Uygulamaları	17
A10.9.	Özel Etaplar	17
A10.9.1.	Özel Etap Start Prosedürleri	17
A10.9.2.	Özel Etaplarda Zaman Ölçümü	18

A10.10.	Servis Alanı / Bivouac	18
A10.10.1.	Servis alanı / Bivouac Konumları	18
A10.10.2.	Servis Ekipleri ve Beraberindeki Kişiler	18
A10.11.	Kurtarıcı Yardımı ve Çekme	19
A10.12.	Yakıt İkmal	19
A10.12.1.	Yakıt İkmal Alanları	19
A10.12.2.	Yakıt İkmal Esnasında Dikkat Edilmesi Gereken Hususlar	19
A10.12.3.	Özel Etaplar İçerisinde Oluşturulacak Yakıt İkmal Noktaları	19
A10.13.	Lastikler	19
A10.14.	Hız Sınırlaması Bulunan Bölgeler	20
A10.14.1.	Normal Etaplarda Hız Sınırları ve Hız Sınırlaması	20
A10.14.2.	Özel Etaplarda Hız Sınırları ve Hız Sınırlaması	20
A10.14.3.	Bivouac ve Servis Alanlarında Hız Sınırlaması	21
A10.15.	Way Point (Yol Noktaları)	21
A10.16.	Cezalar	21
A10.16.1.	WP Cezaları	21
A10.16.2.	Ayak Cezası	21
A10.16.3.	Etap İhraç Cezası	22
A10.16.4.	Para Cezalarının Ödenmesi	22
A10.17.	Etap İptalleri	22
A10.18.	Araç Takip Sistemi	22
A10.19.	Acil Durumlar	22
A10.19.1.	Kaza	22
A10.19.2.	Kazazedelere Yardım	23
A10.19.3.	Normal Etaplarda Kaza	23
A11.	KISITLAMALAR VE YÜKÜMLÜLÜKLER	24
A11.1.	Kokpitte Bulunmasına Müsaade Edilen Cihazlar	24
A11.1.1.	Telefonlar	24
A11.1.2.	Araç Üzeri Kameralar	24
A11.2.	Araçta Bulundurulmasına Müsaade Edilmeyen Cihazlar	24
A11.3.	Yasaklamalar	24
A11.4.	Yükümlülükler	24
A11.4.1.	Çevreye ve Doğaya Karşı Yükümlülükler	25
A11.4.2.	Atık Yönetimi	25
A11.4.3.	Çevresel Faktörlere Karşı Sorumluluk	25
A12.	İTİRAZLAR VE TEMYİZ	25
A13.	ÖDÜLLER VE ÖDÜL TÖRENİ	25
A13.1.	Ödüller	25
A13.2.	Ödül Töreninde Dikkat Edilmesi Gereken Detaylar	25
A13.3.	Ödül Töreni Yeri ve Zamanı	26
Ek 1.	Zaman Çizelgesi (Itinerary)	
Ek 2.	Yarışmacılarla İletişim Sorumlularının Fotoğrafları ve İletişim Bilgileri	
Ek 3.	Ceza Tablosu	
Ek 4.	GEOTRAQ Araç Takip Sistemi Kullanım Prosedürleri	
Ek 5.	İlk Yardım Çantası	
Ek 6.	Kontrol Noktalarında Kullanılacak Tabelalar	
Ek 7.	Sportity Uygulaması	

A1. GİRİŞ

Yarışmanın Adı: TransAnatolia Rally Raid
Yarışmanın Tarihi: 31 Ağustos - 7 Eylül 2024
FIM IMN: 36/371

A1.1. Kurallar

TransAnatolia 31 Ağustos - 7 Eylül 2024 tarihleri arasında Mersin'den start alarak, özgün rotası üzerinden Van'a ulaşacak şekilde organize edilecek bir ralli-raid yarışısıdır.

Bu kurallar üzerinde değişiklik ve/veya düzenlemeler Yarışma Direktörü tarafından numaralı ve tarihli Ek Bültenler ile yapılacaktır.

Yarışma ile ilgili ek bilgiler www.transanatolia.com resmî web sayfasından duyurulacaktır.

A1.2. Parkur

TransAnatolia, uluslararası statüde değerlendirilen, 4x4 ve 6x6 arazi araçları ile buggy veya SSV adı verilen çöl yarışları için geliştirilmiş özel yarış araçlarının ve motosikletlerin, ayrı klasmanlarda, bir arada ve yol dışı etaplarda gerçekleştirdiği ralli raid yarışısıdır.

A1.3. Özel Etaplar ve Parkur Uzunluğu

Ayak Sayısı	7	
Özel Etap Sayısı	DSA	
Özel Etap	DSA	km
Normal Etap	DSA	km
Yarışmanın Toplam Mesafesi	DSA	km

A1.4. Ortalama İrtifa

Normal Etap	DSA	m
Özel Etap	DSA	m
Yarışmanın Ortalama İrtifası	DSA	m

A1.5. Etap Zemin Tipleri (Özel Etaplar)

Toprak	98	%
[Diğer yüzeyler]	2	%

A2. ORGANİZASYON

A2.1. Organizatörün Adı, Adresi ve İletişim Bilgileri

Organizatör:	Anadolu Spor Organizasyonları Kulübü
Kulüp Temsilcisi:	Orhan Çelen
Adres:	Göksu Evleri, İhlamur Cad. Göztepe Mah. A17/A Villa 65 Anadoluhisarı İstanbul – TÜRKİYE
Telefon:	+90 (216) 465 13 22
Faks:	+90 (216) 465 03 26
E-mail:	info@transanatolia.com
WEB:	www.transanatolia.com

A2.2. Organizasyon Komitesi

Kulüp Başkanı:	Sn. Orhan ÇELEN
Yarışma Direktörü:	Sn. Murat DÜRÜSTKAN
Yarışma Direktör Vekili:	Sn. Prof. Dr. Zati VATANSEVER
Yarışma Güvenlik Sorumlusu:	Sn. Erol KARAÖZ
Kulüp Sekreteri:	Sn. Damla ÇİFTÇİ

A2.3. Yarışma Görevlileri

	Adı Soyadı
Yarışma Direktörü:	Sn. Murat DÜRÜSTKAN
Yarışma Direktör Vekili:	Sn. Prof. Dr. Zati VATANSEVER
Gözetmenlerden Sorumlu Direktör Yardımcısı:	Sn. S. Eray COŞKUN
Yarışma Genel Sekreteri:	Sn. Serkan ÇULHA
Yarışma Güvenlik Sorumlusu:	Sn. Erol KARAÖZ
Geotraq Araç Takip Sistemi Sorumlusu:	Sn. Ivan STOILOV
Teknik Kontrol Sorumlusu:	TMF tarafından atanacaktır
Medikal Sorumlu:	Sn. Dr. Ramazan SABIRLI
Acil Medikal Müdahale Sorumlusu	Sn. Sezer SAYKAL
Komiserler Kurulu Sekreteri:	Sn. Berna KANTIK
Yarışmacılarla İletişim Sorumluları:	Sn. Elif TANCA Sn. Yiğit TOP
Neticelendirme Sorumlusu:	Sn. Burak Emre GEÇER
Servis Alanı Sorumlusu:	Sn. Tolga KIRAZ
Kurtarma Ekibi Sorumlusu:	Sn. İbrahim GÖKKAYA
Medya Sorumlusu:	Sn. Gökhan BAŞIPLIKÇI
Lojistik / Kamp (Bivouac) Sorumlusu:	Sn. Levent GÜL
Etap Sorumluları	Sn. Şahin ÖZEN Sn. Bekir BAYIR
Haberleşme Sorumlusu	Sn. Hasan OFLAZ

A2.4. Yarışma Merkezinin (HQ) Konumu ve İletişim Bilgileri

Yarışma Merkezi: Bivouac Alanı – Ofis Otobüsü / Konaklama Yapılan Otel – HQ

Telefon: +90 538 441 58 20
E-posta: info@transanatolia.com

HQ Çalışma Saatleri: Daha Sonra Açıklanacaktır.
Resmi İlan Panosu (RİP) 30 Ağustos – 7 Eylül 2024
Dijital Resmi İlan Panosu (DİP) 15 Nisan - 7 Eylül 2024 tarihleri arasında

HQ + Sportity Uygulaması
www.transanatolia.com

A3. ETKİNLİK PROGRAMI

1 Şubat 2024		Kayıtların açılması
		İndirimli kayıt tarihinin başlangıcı
31 Mayıs 2024		2. İndirimli kayıt süresinin başlangıcı
30 Temmuz 2024		Medya akreditasyonunun kapanması
15 Ağustos 2024	17:00	Kayıtların kapanması
28 Ağustos 2024		Kayıt Listesinin Açıklanması
30 Ağustos 2024	12.00	İdari Kontrol Başlangıcı (Randevulu)
	12.00	Teknik Kontrol Başlangıcı (Randevulu)
31 Ağustos 2024	08:00	İdari kontrol başlangıcı (Randevulu) 08:00
	16:00	Kapalı Park Giriş (Tüm araçlar en geç)
	16:15	Brifing
	18:05	1. Ayak Seremoni Start
	18:15	Sıralama Etabı
1 Eylül 2024	08:00	2. Ayak Mersin -
2 Eylül 2024	07:00	3. Ayak -
3 Eylül 2024	07:00	4. Ayak -
4 Eylül 2024	09:00	5. Ayak -
5 Eylül 2024	10:00	6. Ayak -
6 Eylül 2024	07:00	7. Ayak -
7 Eylül 2024	07:00	8. Ayak - Van
		Finiş Seremonisi

A3.1. Dokümantasyon Dağıtımı

Sonraki güne ait Yol notları gün sonunda Bivouac giriş noktasında, eski yol notları iade edilerek teslim alınır. Neticeler her gün sonunda saat 20:00'da ilan panosunda yayınlanır. Her gün sonunda bir sonraki günün start listesi ilan panosunda yayınlanır.

A3.2. Brifing

İlk ayak öncesinde yarış yönetimi tarafından yarış öncesi bilgilendirmelerin yapılacağı brifing saati ve yeri daha sonra duyurulacaktır. En az bir ekip üyesinin katılımı zorunludur. Katılım imza listesiyle tutanak altına alınır. Yarışma öncesi Brifinge katılmama cezası **€100.00'**dur.

Yarış boyunca, her ayak sonunda brifing yapılacaktır. Brifingler, her gün kamp alanında oluşturulacak brifing çadırında ya da otelde brifing için hazırlanmış alanda, yerel saat ile 21:00'da gerçekleşecektir. En az bir ekip üyesinin katılımı zorunludur. Katılım imza listesiyle tutanak altına alınır. Brifinge katılmama cezası **€25.00'**dur.

Yol notları değişiklikleri ve güvenlik uyarılarının da duyurulacağı brifing özeti resmi ilan panosunda yayınlanacaktır. Önemli bilgiler ve sonraki günün GPS koordinatları bu belgede yer alır.

Güvenlikle ya da parkurla (yol notu değişikliği) ilgili bilgiler tarihli ve numaralı olarak, Direktör tarafından imzalanarak brifingten önce ya da en geç brifing sırasında resmi ilan panosuna asılır. Bu bilgilerin alınması yarışmacının sorumluluğundadır.

A4. TANIMLAR

Bülten

Rallinin Ek Kurallarını (Regülasyon) değiştirmeyi, güncellemeyi veya tamamlamayı amaçlayan resmi belge.

ASN

FIA tarafından tanınan Ulusal Sportif Otorite.

Servis

Yarış aracı veya gövdeden ayrılmış da olsa bileşenleri üzerinde yapılan tüm çalışma servis olarak tanımlanır. Servis araçları ve mekanikerlerin uyması gereken kurallar bu regülasyonun **Bkz. A10.10** maddesinde detaylandırılmıştır.

Bivouac (Kamp)

Bir ayağın sonundaki ve bir sonraki ayağın başındaki Zaman Kontrol noktaları arasında, yarışmacıların toplandığı, yol notunda belirtilen alan. Bivouacta, yarışa devam eden yarışmacılar ve servis aracı olarak kayıtlı araçlar ve / veya servis personeli olarak belirtilen kişiler tarafından servis verilebilir. TransAnatolia için ayrılmış, arındırılmış ve güvenlik altına alınmış kapalı bir alandır ve sadece yarışmaya kayıtlı kişiler ve görevlilerin erişimine açıktır.

Brifing

Yarış yönetimi tarafından yapılacak resmi bilgilendirme ve uyarılar, zorunlu haller dışında her ayak sonunda yapılacak brifinglerde gerçekleştirilecektir. (Yarışmanın ana hatları ve genel kurallarının açıklanacağı yarışma öncesi bir brifing gerçekleştirilecektir.)

Zaman Karnesi

Zaman çizelgesinde gösterilen kontrol noktalarına giriş zamanlarının yazıldığı ve gerektiğinde imzalandığı belge.

ZK (Zaman Kontrol)

Zaman Kontrol işleminin yapıldığı gözetmen noktalarıdır **Bkz. A10.8**

Haberleşme/Duyuru

Haberleşme: Direktör tarafından, resmi bilgi vermek için yayınlanarak resmi ilan panosuna asılır ve imza karşılığında dağıtımı yapılır.

Duyuru: Organizasyon tarafından yayınlanarak resmi ilan panosuna asılır.

Yarışmacı

Yarışa kayıtlı gerçek ya da tüzel kişiler.

Yarıştan İhraç

İlgili ekibin yarışa devam edemeyeceğini bildiren karardır. Bu karar yarışmacılardan herhangi birine tebliğ edildiği andan itibaren geçerlilik kazanır ve mevcut sigorta poliçesi ilgili yarışmacı için sona erer.

Rallinin Müddeti

Ralli, idari ve teknik kontrolle başlar ve aşağıdakilerden hangisi daha geç gerçekleşirse o noktada sona erer.

- İtiraz veya temyiz süresinin dolmasıyla ya da Direktör tarafından yapılan herhangi bir toplantının sona ermesiyle.
- Varsa, yarış sonrası teknik kontrolünün sona ermesiyle.
- Ödül töreninin sona ermesiyle.

Ekip

Araç üzerinde bulunan kişi(ler) ekibi oluşturur.

Ayak

Yarışmanın bir sonrakinden en az 8 saatlik bir süreyle ayrılan her bölümü.

Resmi Saat

GPS saatindeki zamandır.

İdeal zamanında kayıt yaptırmak ekiplerin sorumluluğundadır. Dilerlerse noktadaki saatten faydalanabilirler.

Organizasyon süresince resmi saat, küresel konumlama sistemine göre yerel saate karşılık gelir ve GMT + 3 olarak belirlenmiştir.

SZ

Hız sınırlaması bölgesinin başlangıcı anlamına gelir ve yol notunda gösterilecektir. Mümkün olan yerlerde WPS ya da WPE olarak işaretlenecektir. Konuyla ilgili uyumsuzluk halinde WP bağlayıcı olacaktır.

FZ

Hız sınırlaması bölgesinin sonunu belirtir ve WPE olarak gösterilir.

Hız Kontrol Bölgesi

Geotraq cihazı devredeyken kontrol amacıyla her 90 metrede sinyal gönderimi yapar. Bir SZ ve bir FZ arasında tanımlanan hız kontrol bölgesindeki hızın aşıldığı durum ya da durumlar ihlal olarak tanımlanır. Hız kontrol bölgesindeki her bir aşım bir ihlal olarak değerlendirilir. Yarış sırasında 3 farklı bölgede ihlalde bulunan yarışmacıya tekrar eden aşırı hıza bağlı olarak diskalifiye olmaya kadar gidebilecek cezalar verilir.

Nötralizasyon

Yarış Yönetimi tarafından her ne sebeple olursa olsun yarış akışının durdurulduğu süredir. Her yarışmacı için eşittir ve bu sürede kapalı park kuralları geçerlidir.

DN/DT

Transfer ya da nötralizasyon alanının başlangıcı.

FN/FT

Transfer ya da nötralizasyon alanının sonu. Aracın özel etabın sonraki kısmına başlamak üzere durarak start alacağı nokta.

Görevliler

Yarışma Direktörü ve Yarışma Direktörüne bağlı görev alan diğer kişiler.

Kapalı Park

Bkz. A10.10'da belirtilenler haricinde servis işlemlerinin, hazırlık yapmanın ve araca müdahale etmenin yasak olduğu alandır.

Rota

Yol notuyla tanımlanır ve öncü araç ekibi tarafından kontrol edilir. Rota, içinde bir veya birden çok özel etap barındıran ayaklara bölünmüştür. Bu bölümler arasında normal etaplar da vardır.

Yarış Merkezi (HQ)

Sportif işleyiş ve güvenlikle ilgili koordinasyon ve yönetimi yapar. Çalışma saatleri programda belirtilmiştir.

Etap İhracı

Start alınamamış ya da bitirilememiş özel etapların, etap ideal süresi üzerine ilgili cezaların eklenerek derecelendirmeye dahil edilmesini ifade eder.

Ayak Cezası

Herhangi bir ayaktan ya da ayak içerisindeki herhangi bir etaptan ihraç olan yarışmacılar için, gün sonunda hesaplanan dereceye eklenecek zaman cezası.

Sportif Cezalar

Sportif cezalar şu şekildedir: hız ihlali, kontrol noktasının ya da waypointin atlanması, sportmenliğe aykırı davranış veya bir özel ya da normal etapta gerçekleşen diğer ihlaller.

Toplama

a) Organizasyon tarafından teorik zamanların kontrol edilmesi ve yarışmaya devam eden ekiplerin zaman farklarının ortadan kaldırılması (re-grouping) için yarışma akışının durdurulması. Toplama zamanı ekipten ekibe farklılık gösterebilir.

b) Toplamadan çıkış, ekiplerin toplamaya giriş sırasına göre belirlenir. Start sıralamasına uygun şekilde ve uygun aralıklarla start verilir.

Yol Notu

Her ekibe, A5 boyutunda ve sayfa başına en fazla 5 satır içeren ya da rulo şeklinde motosiklet kullanımına uygun yol notu verilir. Bu satırların her birinde o noktayı açıklayan çizimler ve notlar bulunur. Yanlarında noktalar arasındaki mesafeler belirtilir. Ayrıca geçilmesi zorunlu olan WPV, WPM, WPS, WPE, SZ, FZ, CP, CH noktaları gösterilir. Bu noktaların atlanması halinde ihraca varan cezalar uygulanabilir.

Normal Etap

Birbirini takip eden iki Zaman Kontrolü arasında belirli bir hedef süre içinde geçilmesi gereken ve ulusal trafik kurallarının geçerli olduğu kısım.

Transfer Etabı

Bir özel etabın birbirini takip eden bölümleri arasında hedef sürede geçilmesi gereken ve ulusal trafik kurallarının geçerli olduğu kısım.

Özel Etap

Zamana karşı yarışılan bölüm. Özel etaplar yarışmacılar için kapatılmış olabileceği gibi TransAnatolia bir açık yol yarışıdır. Etap start noktasından önce ya da bu noktayla birlikte işleyen bir Zaman Kontrol noktası bulunur. Etap sonunda da etap derecesinin ölçüldüğü bir flying finish ve ilgili sürenin zaman karnesine işlendiği bir stop noktası bulunur.

Sıralama Etabı

Yarışın başında bir sıralama etabı bulunabilir. Bu etaptan sonraki ilk etabın start sıralaması bu etabın sonucuna göre belirlenir. Bu etabın dereceleri Yarışma Genel Klasmanına eklenir.

Sıralama Etabında, saniyenin 1/10'u hassasiyetle zaman alınır. Bir sonraki etap için start listesi hazırlanırken 1/10 hassasiyetle alınmış olan zamanlar kullanılır. Yarışta saniye hassasiyetinde neticelendirilme yapılması durumunda Sıralama Etabı derecesinin 1/10'luk kısmı yuvarlanır.

Sıralama Etabının İşleyişi

- Sıralama Etabı yapmak organizasyonun uhdesindedir.
- Sıralama Etabına katılmak zorunludur.
- Sıralama Etabının start listesi belirlenirken araçların grupları göz önünde bulundurulur. Yarışma Direktörü gerekli gördüğü takdirde start listesinde değişiklikler yaparak Komiserler Kuruluna önerir.
- Bu etap yarışın ilk etabı olarak değerlendirilir.
- Sıralama Etabının koşulamaması halinde start sıralamasını Yarışma Direktörü yapar ve Komiserler Kuruluna önerir.
- Sıralama Etabının uzunluğu 2km ila 20km arasında olur ve yarış boyunca sadece 1 kez Sıralama Etabı koşular.

Etap İdeal Süresi

Bir özel etabın geçilmesi için organizasyonun öngördüğü süredir.

Etap ideal süresi içerisinde ilgili etabın flying finish noktasına ulaşamayan ekip etaptan ihraç edilir.

Zaman çizelgesinde ve zaman karnesinde not olarak belirtilecektir.

Hedef Zaman

İki zaman kontrol noktası ya da Start noktasından bir sonraki zaman kontrol noktasına ulaşması için ekiplere verilen süredir ve yarışmacılar bu süreye uymak zorundadır.

Hedef zamanda ilgili zaman kontrol noktasına ulaşamayan yarışmacıya geç kaldığı ya da erken geldiği her dakika veya dakika parçası için ceza verilir.

Maksimum Zaman

Her bir zaman kontrol noktası için ilgili etabın hedef zamanı üzerine 30 dakika eklenerek hesaplanır.

Kapanış Zamanı

Her bir zaman kontrol noktası için ilgili etapta son start alan aracın hedef zamanı üzerine 30 dakika eklenerek hesaplanır. Bu süre dolduğunda etaptaki zaman kontrol noktaları kapatılır.

Flying finish ve stop noktaları için kapanış zamanı son start alan aracın start zamanına etap ideal süresi eklenerek hesaplanır.

Etap Zamanı

Bir yarışmacının etabı tamamladığı süredir.

Araç

Ralliye kayıt edilmiş, teknik kontrolü geçmiş, mevcut regülasyon ve eklerinde detaylandırılan kurallara uyan ve yarışmacı ekibi bulunan herhangi bir motosiklet, quad, SSV, otomobil veya kamyonudur.

Waypoint (WP)

Waypoint (yol noktası) enlem ve boylam koordinatlarıyla tanımlanan bir coğrafi konumdur. WPV, WPM, WPE, WPS, vd olmak üzere farklı WP tipleri mevcuttur. Yol notunda belirtilen tüm WP'lerden geçilmesi zorunludur.

WPE (Eclipse waypoint)

Bir WPE kendinden önceki noktanın geçilmesiyle, iki nokta arasındaki mesafeden bağımsız olarak NAV-GPS cihazında görünür ve cihaz bu noktaya yönlendirme yapmaya başlar.

WPN (Navigation waypoint)

NAV-GPS'te kayıtlı ve yarışmacıların zorlu rotalardan (örneğin kum tepeleri) veya navigasyon zorluklarından kaçınmasını önlemek için kullanılır. Yarışmacı ancak bu noktanın açılma yarıçapına ulaştığında NAV-GPS bu noktaya yönlendirme yapmaya başlar. Bir WPN'yi atlamanın cezası, diğer WP'lere göre dört kat fazladır.

WPM (Masked waypoint)

WPM, navigasyonel yönlendirmelerin yarışmacı tarafından doğru şekilde takip edildiğini kontrol etmek için kullanılacak standart bir WP noktasıdır. Yarışmacı ancak bu noktanın açılma yarıçapına ulaştığında NAV-GPS bu noktaya yönlendirme yapmaya başlar.

WPS (Safety waypoint)

Yarışmacıların güvenliği için kullanılır. Tehlikeler (!!!), kara yolu geçişleri, boru hatları, tren rayları, uçurumlar vb. ile

ilişkilendirilebilir.

WPC (Control waypoint)

WPC, yol notunun yarışmacı tarafından doğru şekilde takip edildiğini kontrol etmek için kullanılacak bir WP noktasıdır. Bu WP için NAV-GPS üzerinde herhangi bir yönlendirme yapılmaz.

WPP (Waypoint precise)

WPP, yol notunun açık arazi olmayan yollarda yarışmacı tarafından hassasiyetle takip edildiğini kontrol etmek için kullanılacak bir WP noktasıdır. Özel etap içindeki B tipi güvenlik bölümlerinde, her yol notu kutusu, halihazırda başka bir WP türü olarak tanımlanmamışsa, bir WPP olarak değerlendirilecektir.

WPV (Visible waypoint)

Koordinatları yol notunda belirtilmiş olan yol noktasıdır. Visible waypointe doğru ilerlendiğinde tüm bilgiler NAV-GPS takip cihazının ekranında görünür. Ayak başlangıcı ve bitişi WPV'dir.

PC (Pasaj Kontrol)

Organizatör tarafından geçiş kontrolleri ya da kontrollü geçiş amacıyla oluşturulabilecek kontrol noktalarıdır.

A5. KAYIT

A5.1. Kayıt Tarihleri

Yarışmanın kayıtları 15 Şubat 2023 - 31 Mayıs 2023 tarihlerinde indirimli olarak, sonrasında 15 Ağustos 2023 tarihine kadar normal ücretlendirme ile yapılacaktır. 15 Ağustos 2023 tarihinde saat 17:00'da (GMT+3) kayıt süresi sona erecektir.

Organizatör programı aksatmayacak sayıda kayıt alacaktır, sonrasında gelen kayıtları değerlendirecektir ve bazı kayıtları reddetme hakkına sahiptir.

A5.2. Kayıt Prosedürü

Yarışmaya katılmak isteyen yarışmacılar register.transanatolia.com internet sitesinde yer alan online formu yarışmacı, sürücü, yardımcı sürücü, servis ve araç detaylarını girerek doldurmalıdır.

Kayıt Formunun aslı İdari Kontrol sırasında organizatöre teslim edilmelidir.

Gerçekleştirilecek ödemeler veya gönderilecek bilgi/belgeler için, ilan edilen son tarihlere uymak zorunludur. TransAnatolia, zamanında iletilmeyen bilgilerden dolayı oluşabilecek idari sorunlar için herhangi bir sorumluluk kabul etmez.

Sürücüler, 2023 yılı için geçerli yarışmacı ve sporcu lisansına sahip olmalıdır. ilgili lisanslar en geç idari kontrole kadar beyan edilecektir.

Her yarışmacı kayıt formu ile kayıt ücreti ve sigorta bedelini ödediğini gösteren dekontu info@transanatolia.com mail adresine ulaştırmalıdır. İlgili kaydın kabulü için ödemenin gerçekleştirilmiş olması zorunludur. Gerekli ödemeler gerçekleştirilmeden yapılacak başvurular hiçbir şekilde kabul edilmez.

Organizasyon Komitesi, belirli seçim kriterlerine göre bir sürücü, yardımcı sürücü veya yarışmacının kaydını reddetme hakkını saklı tutar.

İdari kontrolde tüm katılımcıların;

- Mevcut düzenlemelere uymak,
- Türkiye Cumhuriyeti yasalarına uymak,
- Araçlar ve ekip hakkında verilen bilgilerin doğruluğunu garanti etmek,
- Aracını daima kurallara uygun vaziyette bulundurmak,
- Gerekli tüm idari belgelere sahip olmak ve bunların geçerliliğinden sorumlu olmak,

konularında tüm sorumluluğu kabul ettiklerini belirten bir "Taahhüt Sözleşmesi" imzalaması gerekecektir.

Taahhüt Sözleşmesi'nin imzalanması yarışmacıyı, ekip üyelerini ve takım üyelerini TransAnatolia'nın sportif ve teknik regülasyonlarına bağlar. Ek bültenler de dahil olmak üzere Ek Kurallara, Teknik ve Servisle ilgili hükümlerin yanı sıra Direktör kararlarına da koşulsuz olarak uymayı kabul ederler. Katılımcılar, bu kuralların herhangi bir şekilde ihlal edilmesinin getirebileceği sorumlulukların farkındadır.

Kayıt prosedürleri hakkında ayrıntılı bilgi yarışmacılarla iletişim sorumlusundan alınabilir.

İdari kontrolde istenecek olan belgeler için **Bkz. A8.1**

A5.3. Katılabilir Araçlar

A5.3.1. Gruplar

- **Grup B:** Arazi sürüşüne uygun Motosikletler.
- **Grup Q:** 4x2 ve 4x4 ATV tipi Quad araçlar.

A5.3.2. Sınıflar

Grup	Sınıf	Araç
B	B1	450 cc'ye kadar motor hacmine sahip olan tek silindirli motosikletler
	B2	451 cc'den 700 cc'ye kadar motor hacmine sahip olan tek silindirli motosikletler
	B3A	650 cc'ye kadar motor hacmine sahip olan çok silindirli motosikletler
	B3B	651 cc'den 1000 cc'ye kadar motor hacmine sahip olan tek silindirli motosikletler
	B4	1001 cc'den büyük motor hacmine sahip çok silindirli motosikletler
Q	Q1	4X2 Quad araçlar
	Q2	4x4 Quad araçlar

A5.4. Kayıt Ücreti ve Ekstra Ödemeler

A5.4.1. Ücret Bilgileri

Ücret/Ödeme Türü	Şubat - Mart	Nisan - Mayıs	Haziran - Ağustos
Moto / Quad Ralli	2,850.00 €	3,100.00 €	3,300.00 €
Moto / Quad Raid	2.700,00 €	2.950,00 €	3.150,00 €
Ekstra Kişi / Mekanik	1.000,00 €	1.200,00 €	1.400,00 €
Servis Aracı (Otomobil veya Karavan) + Sürücü	1.200,00 €	1.350,00 €	1.500,00 €
Servis Aracı (Kamyon < 3500 Kg) + Sürücü	1.300,00 €	1.450,00 €	1.600,00 €
Servis Aracı (Kamyon > 3500 Kg) + Sürücü	1.400,00 €	1.550,00 €	1.700,00 €
Misafir (Kendi Aracıyla)	1.000,00 €	1.200,00 €	1.400,00 €
Misafir (Organizasyon Aracıyla)	1.200,00 €	1.400,00 €	1.600,00 €
Geotraq Sistemi Kira Bedeli			300,00 €
Geotraq Depozito			1.000,00 €

Fiyatlandırmaya Dahil Olanlar:

- Otel konaklaması (kahvaltı + akşam yemeği) her odada iki kişi olacak şekilde
- Kamp alanı konaklaması (kahvaltı + akşam yemeği + duş + wc) (kendi çadır & karavanınızda)
- Yarışmacı veya sürücülere dağıtılacak doküman tutarları
- Günlük yol notu + GPS ara geçiş noktaları
- Yarışmanın hukuki sorumluluk sigortası (Özel etaplarda 3. Şahıslara karşı geçeli trafik sigortası)
- Acil durumlarda kurtarma müdahaleleri
- Her ekip için su tedariki
- KDV
- Hasar gören araçların imkanlar dahilinde kurtarma ekibi tarafından en yakın ana yola çekilmesi

Fiyatlandırmaya Dahili Olmayanlar:

- Start ve finişten transfer
- Zorunlu trafik sigortası
- Kişisel sağlık sigortası
- Yakıt
- Teknik destek
- Kamp konaklaması yapılacak günlerde otel konaklaması farkı ya da kamp malzemesi tedariki ve bunların kurulumu ile taşınması
- Otel konaklamasında çift kişilik odada tek kişilik konaklama farkı
- Otele erken giriş ve geç çıkış ücretleri
- Havaalanı transferleri
- Takip sistemi ücreti ve montajı
- Takip sistemi depozitosu (tüm bileşenlerinin hasarsız ve eksiksiz olarak geri getirilmesinden sonra iade yapılır)

A5.4.2. Ödeme Bilgileri

Kayıt bedeli, banka transferi yoluyla ödenir ve ilgili işlem dekontu kayıt formu ile birlikte ibraz edilir. Tüm kayıt ücretleri banka havalesiyle aşağıdaki hesaplara aktarılmalıdır.

Euro Hesabı

Banka: DenizBank A.Ş.
Şube: Kavacık, İstanbul
Alıcı: TransAnatolia Spor Organizasyonları Ltd. Şti.
IBAN: TR48 0013 4000 0600 0846 4000 03
Swift Kodu: DENITRIS241

Türk Lirası Hesabı

Banka: DenizBank A.Ş.
Şube: Kavacık, İstanbul
Alıcı: TransAnatolia Spor Organizasyonları Ltd. Şti.
IBAN: TR05 0013 4000 0600 0846 4000 01

- Kayıt ücretinin tamamı, kayıtların kapandığı tarihe kadar yatırılmalıdır. Ödemesi tamamlanmamış kayıtlar kabul edilmeyecektir.
- Para transferinden kaynaklı tüm masraflar alıcı tarafından kayıt ücretine ilaveten karşılanmalıdır.
- Dekontun bir kopyası idari kontrolde mutlaka teslim edilmelidir.
- Kayıt sisteminden gelen referans numarası ödeme işlemine not olarak eklenmelidir.

A5.4.3. İptal ve İade

Kayıt ücretleri aşağıdaki hallerde tam olarak iade edilir;

- Kayıt işlemini gerçekleştiren yarışmacı adaylarına, kayıtlarının onaylanmaması durumunda.
- Yarışmanın organize edilmemesi durumunda.

Yarışmaya kayıt yaptırıp, kayıtların kapanma tarihinden önce kaydını geri çeken yarışmacılara, kayıt ücretinin yarısı iade edilir.

Yarışın ertelenmesi halinde organizasyon her bir katılımcıyı ivedilikle, yeni tarihler ve program hakkında bilgilendirecektir. Tarih değişikliğinden dolayı yarışa katılmayacak olan yarışmacılar bildirimini aldıktan sonraki 5 iş günü içinde ücret iadesi talep edebilir. Talebi onaylanan yarışmacılara kayıt ücretinin yarısı iade edilir.

Eğer erteleme bir mücbir sebepten kaynaklanıyorsa; organizatör, 1 takvim yılı içerisinde geri ödeme planı oluşturur ya da düzenlenecek bir sonraki organizasyon için kayıt hakkını saklı tutmayı teklif eder.

Ciddi sağlık sorunlarının belgelenmesi ve yarışa katılımın tıbbi açıdan onaylanmaması (resmi belgeyle) halinde kayıt ücretinin kısmi geri ödemesi ancak organizatör kararına bağlıdır.

İlk teknik kontrole girip geçemeyen veya teknik kontrolde ya da sonrasında çekilme kararı alan yarışmacılara kayıt ücreti iadesi yapılamaz.

Her durumda, katılımcılar ödenen tutarlar dışında iade talep edemezler.

Starta 1 ay veya daha kısa süre yapılan iptaller için kayıt ücreti iadesi yapılmaz.

A6. SİGORTA

A6.1. Zorunlu Trafik Sigortası

Türkiye Cumhuriyeti yasaları uyarınca, tüm katılımcıların zorunlu trafik sigortasının bulunması mecburidir.

Yabancı plakalı araçlarla yarışmada yer alacak olan katılımcıların mevcut sigorta poliçelerinin Türkiye’de geçerli olması ve yürürlükte olan yasal mevzuata uygun olması gerekmektedir.

Tüm yarışmacıların sigorta poliçelerini İdari Kontrolde sunmaları gerekmektedir.

A6.2. Yarışma Sigortası

Türkiye Cumhuriyeti yasalarına uygun üçüncü şahıslara karşı sorumluluk sigortası kayıt ücretine dahildir.

Yarışmacılar, sürücüler ve araç sahipleri kayıt yapmakla, oluşabilecek hasarlarla ilgili olarak organizatör aleyhinde tazminat davası açma hak ve iddialarından feragat eder.

Poliçe yarışın startıyla başlar ve sadece Sıralama Etabı, Özel Seyirci Etabı ile Özel Etapları kapsar. Yarışın sona ermesi ya da yarışın durdurulması ile poliçenin geçerliliği sona erer.

Servis araçları, organizatörler tarafından verilen özel plakaları taşıyıcılar dahi, hiçbir zaman yarışa katılmış olarak kabul edilmezler.

Bu nedenle ralli sigorta poliçesi kapsamında değildirler ve sahiplerinin sorumluluğundadır.

Normal etaplarda (özel etaplar haricindeki yollar) yarış araçlarının sigortaları geçerlidir ve organizatör hiçbir sorumluluk taşımamaktadır.

A6.2.1. Sigorta Teminatının Azami Limitleri

TOSFED 2023 Yarışma Ek Düzenlemeleri Madde 2'ye göre yaptırılacak olan sigorta, sadece yarışmacıların üçüncü şahıslara ve üçüncü şahıslara ait mallara verecekleri hasarları belirtilen limitler dahilinde kapsar.

Sigortanın geçerliliği yarışmanın startında başlar, yarışmanın sonunda veya ekibin yarışmayı terk etmesi ya da ihraç edilmesi durumunda sona erer.

Azami Teminat Limitleri	
Araç Başına Maddi	₺200,000.00
Kaza Başına Maddi	₺400,000.00
Şahıs Başına Bedeni	₺1,800,000.00
Kaza Başına Bedeni	₺9,000,000.00

A7. REKLAMLAR

A7.1. Reklam Alanları ile İlgili Kısıtlamalar

Türkiye Cumhuriyeti yasalarına göre tütün ve tütün mamulleri ile alkollü içeceklerin reklamları yasaktır. Bu yasanın hükümleri servis araçları, ekipmanlar ve takım kıyafetleri için de geçerlidir.

Yarışmacılar, aşağıda belirten hususlara dikkat ederek araçların üzerinde her türlü reklamı almakta serbesttir.

- Sürüş güvenliğini etkilemeyecek şekilde,
- Ulusal kanunlara uygun olarak,
- İncitici olmayacak ya da hakaret oluşturmayacak şekilde,
- Politik veya dini nitelik olmayan şekilde.

A7.2. Organizasyonun Zorunlu Plakaları

Organizasyon tüm ekiplere set halinde 1 adet ralli plakası ve 2 adet kapı numarası numarası verecektir.

Ralli plakası ve kapı numaraları yarış boyunca regülasyona uygun şekilde araç üzerinde bulunmalıdır. Aracın resmi plakası hiçbir koşulda kapatılmamalıdır.

A7.2.1. Zorunlu Plakaların Ebatları

Moto & Quad

- 2 adet Araç Yanı Numara : 30 cm (genişlik) x 20 cm (yükseklik)
1 adet Araç Önü Numara : 19 cm (genişlik) x 18 cm (yükseklik)

Ralli plakaları, yarış boyunca görünür olacak şekilde, aracın önüne yapıştırılır. Plakayı kısmen de olsa kapatan hiçbir şey olmamalıdır. Aracın plakası, farlar ve üreticinin amblemi kapatılmamalıdır. Plaka karşıdan bakıldığında aracı tanımlayan ilk unsur olarak göze çarpmalıdır.

Ekipler yan numaralarının, kesilmeden düzgün ve görünür bir şekilde yapıştırılmasından sorumludur.

Yarış boyunca tanımlamalardan birinin eksikliği ya da yanlış konumlandırılmış olması halinde, kayıt ücretinin %10'u kadar para cezası verilir.

A7.3. Organizatörün Teklif Ettiği Reklamlar

Organizatör tarafından sunulan yarışmacı numaraları ve yarışma plakalarına ek olarak sponsorlara ait reklam çıkartmaları araç teknik kontrole girmeden önce yapıştırılacaktır.

Yarış boyunca reklam panellerinin görünür olması yarışmacı ekibin sorumluluğundadır.

Plakalar ve reklam şeritleri hiçbir koşulda kesilerek parçalara ayrılamaz. Görünür şekilde ve olduğu gibi idari kontrolde verilen şemaya göre yapıştırılır.

A7.3.1. Reklam Panellerinin Ebatları

Moto & Quad

- 2 adet Reklam Paneli

Zorunlu reklamların eksikliği ya da yanlış yerde bulunması halinde ilk ihlal için ekip başına kayıt ücretinin %10'u kadar, sonraki ihlallerde ise kayıt ücretinin %20'si kadar ceza verilir.

A7.4. Kapı Numaraları ve Reklam Şemaları

1. Aracın sağ ve sol tarafına yapıştırılması zorunlu 2 adet yarışmacı numarası
2. Aracın önüne yapıştırılması zorunlu 1 adet ralli plakası
3. Aralaçların yanına yapıştırılacak isteğe bağlı 2 adet reklam paneli

Organizatörün isteğe bağlı reklam panellerini reddeden yarışmacılar kayıt ücretine ek olarak **€1,000.00** ödemek zorundadır.



Organizasyonun zorunlu reklamlarının listesi daha sonra bültenle duyurulacaktır.

A7.5. Ralli Plakaları ve Kapı Numaralarının Renkleri

Farklı grupları kolaylıkla ayırt edebilmek için kapı numaraları farklı renklerde olacaktır.

- Yarış araçlarının kapı numaraları beyaz
- Servis araçlarının kapı numaraları sarı
- Medya araçlarının kapı numaraları yeşil
- Raid araçlarının kapı numaraları mavi
- Organizasyon araçlarının kapı numaraları kırmızı

A8. İDARİ KONTROL

Yarışmaya kayıt formunu gönderen yarışmacılar programda belirtilen ve kendilerine iletilen randevu saatlerinde, idari kontrole gelmelidir. İdari kontrolü tamamlayamayan yarışmacı start alamaz.

Yarışmacılara ve ekiplere hangi gün saat kaçta idari kontrolde olmaları gerektiğiyle ilgili davet yapılacaktır.

Ekipler, araçlarını servis alanında bırakarak idari kontrolde hazır bulunmalıdır.

Davet saatlerine uyulması zorunludur. Randevu saatinde idari kontrole katılmayan ekiplere **€50.00** ceza verilir.

A8.1. İdari Kontrolde Teslim Edilmesi Gereken Belgeler

- Kayıt formunun imzalı nüshası,
- Kayıt ücretinin yatırıldığını gösterir banka dekontu,
- Sürücü için federasyondan alınan Sportif Yarışmacı/Sürücü Belgesi,
- Sürücünün ehliyeti,
- Teslim edilmek üzere ruhsat fotokopisi,
- Üçüncü şahıslara karşı trafik mesuliyet sigorta poliçesi,
- Araç Sahibinin 3. bir kişi olması durumunda vekaletname,
- Servis personel listesi (1 adet Servis plakası ve 2 adet Servis personel yaka kartı teslim edilecektir.)

Yarışmacılar sadece geçerliliği olan belgeleri sunmakla yükümlüdür. Aksi halde start almalarına izin verilmez.

Fotokopi ve kopya belgeler kabul edilmeyecektir. Manipüle belgeler sunanlar sportmenlik dışı davranışlarından dolayı diskalifiye edilecektir.

A9. TEKNİK KONTROL

Yarışmaya katılan araçlar programda belirtilen saatler içerisinde teknik kontrole getirilmelidir.

İdari kontrolü tamamlayan yarışmacılara ve ekiplere teknik kontrol saatleri bildirilecektir. İdari kontrolü tamamlayan yarışmacı ve ekiplerin teknik kontrole gitmesi gereklidir.

Teknik kontrole geç kalınması halinde **€50.00** ceza uygulanır.

Yarışmacı ya da yarışmacının resmi temsilcisi, ekibin aracını veya araçlarını gerekli tüm belgeleri, sürücülerin FIM onaylı kıyafetlerini ve ekipmanlarını teknik kontrol sırasında sunmalıdır. Ekibin bir üyesi, teknik kontrolden sonra aracı / araçları kapalı parka alabilir.

Programda belirtilen saatler içinde teknik kontrol gerçekleştirilmeyen yarışmacılara, Yarışma Direktörü tarafından kabul edilen bir fors majör sebepleri yok ise start verilmez.

Fors majör talebi onaylanan yarışmacı aracını en geç Start Kapalı Park açılış saatinden 1 saat önce Teknik kontrole getirmelidir.

Bu nedenden dolayı Start Kapalı parkına geç kalınma cezası ödemez.

Fors majör hakkını kullanan yarışmacı **€200.00** fors majör bedelini, idari kontrol süresince ödemek zorundadır. Yarış yönetimine buna dair bir ödeme olmaması durumunda yarışmacı start alamaz.

Araçlar Teknik Kontrole getirilmeden önce araç takip sistemleri bağlanmış olmalıdır. Geotraq doğrudan aküye bağlanmalıdır (arada sigorta bulunması zorunludur). Böylece motor çalışmazken ya da devre kesici etkinleştirildiğinde dahi cihazlar çalışmaya devam ederler.

Araçlar teknik kontrole gelmeden önce reklam plakaları ve yarışma numaraları **Bkz. A7.4'e** uygun şekilde yapıştırılmış olmalıdır. Bunların konumları teknik kontrolden önce incelenecektir.

Belirgin bir teknik uyumsuzluk durumunda, yarışmacılar teknik kontrol onayını almak için aracını uygun hale getirmelidir. Teknik kontrole bir aracın getirilmiş olması, bu aracın kontrole uygun olduğu anlamına gelir. Bir yarışmacının aracı teknik kontrol şartlarına uymuyor ise eksikliklerini tamamlayabilmesi için kendisine Direktörce belirli bir süreyi aşmayacak şekilde ek zaman verilebilir. Buna rağmen araç teknik kontrol şartlarına uymuyor ise bu araca start verilmez.

Teknik kontrol sorumlusu yapılan değişiklikler veya aşırı korozyon sonucu emniyetli görmedikleri araçların start almasına izin vermeyebilirler.

Yarışmacı ve sürücüler araçlarında yaptıkları değişikliklerin trafik yasası uyumundan doğabilecek ihtilaflardan kendileri sorumludurlar.

Yarışmacılar teknik kontrole gelmeden önce İdari kontrol esnasında kendilerine verilen teknik kontrol formunda Yarışmacı kullanımı için ayrılmış bölümü, eksiksiz ve doğru bir şekilde doldurmuş ve imzalamış olmalıdır.

Teknik kontrol sırasında bir aracın beyan ettiği gruba uymadığı teknik kontrol sorumlusu tarafından tespit edilir ise yarışmacı ait olduğu sınıfta yarışır ve bu değişiklik kesin start listesinde belirtilir.

Organizasyon yarışma süresince ekiplerin değişip değişmediğinin tespiti ve araçların kurallara uygunluğunun kontrol edilebilmesi amacı ile önceden bildirilmeyen teknik kontroller de yaptırabilir.

Yarışmacı ve ekipler, yarışma süresince aracın teknik uygunluğunun devamlı olarak sağlanmasından sorumludur.

Araçların teknik kontrolde mühürlenmesi halinde yarışmacılar bu mühürlerin bütün yarış süresince aracın üzerinde bulunmasını sağlayacaklardır. Mühürlerden herhangi birinin yarışma esnasında eksikliğinin tespiti yarışmadan ihracı gerektirir.

Teknik kontrol öncesinde zorunlu reklamların kontrolü yapılacaktır. Reklamlar ve kapı numaralarıyla ilgili eksikleri bulunmayan araçlar teknik kontrole devam edecektir. Eksikleri bulunan araçların teknik kontrol öncesinde bu eksikleri gidermesi gerekmektedir.

A9.1. Araç Donanımı, Yarışmacı Kıyafetleri ve Güvenlik Ekipmanları

A9.1.1. Araç Donanımı Grup B-Q

Motosiklet ve Quad kategorisinde mücadele edecek araçlar için homologasyon şartı aranmaz.

Bu araçlar için;

- Aydınlatma ekipmanları ve arka fren uyarı ışığı çalışır durumda olmalıdır.
- Her aracın üzerinde bir çalıştırma mekanizması veya marş motoru olmalıdır.
- Yol ölçer (tripmaster) bulunması tavsiye edilir, Grup B ve Grup Q araçlar için şerit rulo tipinde yol notu verilecektir.
- Gidon uç kısımları bir koruyucu malzeme ile kapalı olmalıdır. Tamir görmüş, kaynaklı veya ısıtılarak düzeltilmiş gidonlar kabul edilmez.
- Manetler uç kısımları yuvarlak olmalı ve her manet tek bir bağlantı ile bağlı olmalıdır.
- Gaz kolu kendiliğinden kapanır şekilde olmalıdır. Stop düğmesi parmağın ulaşabileceği mesafede ve çalışır olmalıdır.
- Motosikletler için ayaklıklar en az 8 mm kalınlığında olmalıdır. Ayak pedalları katlanır olabilir, ancak bırakıldığında geri açılmalıdır.
- Ön ve Arka tekerlekleri ayrı ayrı kontrol eden ve çalışır durumda iki fren sistemi olmalıdır.
- Ön ve arka çamurluk mecburidir. Ön çamurluk ön lastiği en az 100 derece kaplamak zorundadır.
- Ön ve arka lastik ebatları serbest bırakılmıştır. Diş kalınlığı (profili) en az 3mm olan seri üretim lastiklerin kullanımı serbesttir. Çivi, zincir ve her türlü kaymayı önleyici malzeme kullanımı yasaktır.
- Türkiye'de benzin istasyonlarında satılmakta olan benzinler kullanılabilir. En az 180 Kilometre menzili olacak şekilde yakıt deposu bulunması gereklidir. Yakıt kaçağı tespit edilen araçlar teknik kontrolden geçemezler.
- Yarış sırasında, trafik tescil plakasının varsa küçük plastik kopyası kullanılabilir.
- Her araçta sabitlenmiş egzoz sistemi ve susturucu zorunludur.

A9.1.2. Yarışmacı Kıyafetleri

Tüm yarışmacıların aşağıdaki tabloda koyu renk ile işaretlenmiş yarışma kıyafetlerini yarışma boyunca giymek mecburiyetindedirler. Diğer yarışma kıyafetlerinin kullanılması tavsiye edilir.

	Motosiklet-Quad
Kask	FIM Onaylı *1
Gözlük	Enduro Tipi
Eldiven	Zorunlu
Tulum-Kıyafet	FIM Onaylı Enduro Tipi *2
Hans / Boyunluk	Serbest
Yanmaz İçlik	Serbest
Ayakkabı	FIM Onaylı Dizlik ve Bot
Yağmurluk	Serbest

*1 Kaskı kullanan pilotun tam adı ve soyadı, kan grubu bilgileri kaskın tam ense hizasında tek satırda, 2 cm satır yüksekliğinde, beyaz zemin üzerine siyah renkli ve Arial karakterlerle yazılı olarak bulundurulması zorunludur.

*2 Hava yastıklı tulumların kullanımı tavsiye edilir. 2025'ten itibaren hava yastıklı tulumlar zorunlu olacaktır.

A9.1.3. Güvenlik Ekipmanları

Tabloda listelenen koyu renk ile işaretlenmiş güvenlik ekipmanlarının bulundurulması zorunlu olup yarışma öncesi Teknik Kontrolün yanı sıra start öncesinde rasgele olarak görevliler tarafından kontrol edilecektir.

Ekipmanların kontrol ve kullanım kolaylığı açısından kolay erişilebilir alanlarda sabitlenmiş olarak muhafaza edilmesi gerekmektedir. Start öncesi gerçekleştirilen kontrollerde güvenlik ekipmanlarının eksik olduğunun belirlenmesi durumunda; verilen süre içerisinde eksiklikleri gideremeyen ekibe start verilmeyecektir.

EKİPMAN	Moto & Quad
Reflektörlü Yelek	Tavsiye
Flaşörlü Acil Durum Işığı	Tavsiye
Acil durum Battaniyesi	1 Adet
Çekme Halatı / Strap *1	Tavsiye
U Kilit / Mapa	Tavsiye
Çakmak	1 Adet
İçecek (Alkolsüz) / CamelBak	2 Litre
İşaret Fişegi	2 Adet
Kafa Lambası ve Yedek Pilleri	1 Adet
Dayanıklı Gıda Takviyesi	Min. 1000 Kcal
Temiz Su Rezervi	Tavsiye
Pusulula	Tavsiye
İlk Yardım Çantası *2	1 Adet

*1 Çekme Halatı / Strap, Araç ağırlığının 3 katını çekebilecek özellikte asgari 4 metre uzunlukta esnek özellikte olmalıdır. Metal halatların kullanımı yasaktır.

*2 İlk yardım çantasında bulunması gereken materyallerin listesi için **Bkz. Ek 5. İlk Yardım Çantası**

A10. YARIŞMANIN İŞLEYİŞİ

Organizasyonun, devlet güçlerinin destekleri ile etapları kapatmak için aldığı tüm önlemlere rağmen TransAnatolia bir açık yol off-road yarışıdır. Her ne kadar güvenlik güçleri tarafından etap güvenlikleri konusunda çalışmalar yapılsa da yarışmacılar, özel etap içinde başka araçlarla karşılaşabilme ihtimali olduğunu bilmelidir.

A10.1. Ekipler

Grup B ve Grup Q için her yarışmacı 1 ekip oluşturur.

Ekip üyelerinden birisinin yarıştan çekilmesi ya da araç içine ekip üyesi olmayan bir kişinin alınması halinde (yaralı birinin nakli hariç) ilgili araç yarıştan ihraç edilir.

Herhangi bir kısımda kara, hava ya da deniz/göl üzerinden ekip üyelerinden birinin veya aracın Organizasyon ya da 3. Kişiler tarafından nakledilmesi halinde ilgili ekibe ayak ihraç cezası verilir.

A10.2. Yarışmacı Numaraları, Start Aralıkları ve Start Sıralaması

A10.2.1. Yarışmacı Numaraları

Ekiplerin yarışmacı numaraları için, sınıflara göre aşağıdaki şekilde dağılım yapılacaktır:

- Grup B 1 – 99
- Grup Q 101 – 199
- FIA Classes 201 – 300
- ASN Classes 301 – 600

Yarışmacı numaraları verilirken aşağıdaki kriterler de göz önüne alınacaktır:

- Dünya çapındaki diğer cross-country rally veya baja yarışlarında dereceye girmiş sürücüler
- Transanatolia Rally Raid, Rally Halikarnassos, Rally Antiphellos ve Baja Anatolia yarışlarıyla dünya çapındaki diğer cross-country yarışlarında dereceye girmiş sürücüler
- Önceki sezonlarda, baja yarışlarında genel klasmanda ilk 10'a girmiş sürücüler
- Otomobil sporları şampiyonalarında/kupalarında başarılı olmuş sürücüler
- Sürücü ya da takımın sportif açıdan bilinirliği ya da medyadaki ünü
- Tecrübesiz sürücüler

A10.2.2. Start Aralıkları

Yarışmada ilk start, sırasıyla Motosiklet, Quad, Grup T-Grup TH, Sınıf T5 şeklinde verilecektir.

- Motosiklet ve quad start aralığı bozulmayacak,
- Son Quad ile Grup T ilk aracı arası 10 dakika,
- Grup T1-T4 ile Grup TH-SSV arası 5 dakika,
- Grup T5 ile Grup TH son aracı arasında 10 dakika,

Kategori arası olacaktır.

Motosiklet, quad, Grup T ve Grup TH ilk 10 aracına 2'şer dakika arayla; sonrakilere ise 1'er dakika arayla start verilecektir.

A10.2.3. Start Sıralaması

Sıralama etabı start listesi kapı numarasına göre oluşturulacaktır.

Her yeni ayak start listesi bir önceki günün Ayak Sonu Genel Klasman sıralamasına göre düzenlenir ve gerekli hallerde direktör tarafından start listesinde değişiklikler yapılabilir.

Yarışma Direktörü ilk start listesinde dahi, yukarıda belirtilen tüm yarışmacıların kullandıkları aracın veya sürücülerin tecrübesi nedeniyle bu sürücülerin yerlerini değiştirebilir

A10.3. Zaman Karnesi

Her ayağın ilk zaman kontrol noktasında yarışmacılara ilgili ayağın zaman karnesi teslim edilecektir. Bütün zaman kontrol noktalarında, start ve stop noktalarında gerekli işlemlerin yapılması için karnelerin ibraz edilmesi zorunludur.

Zaman karnesinin kaybolması ya da kontrol edilemeyecek kadar yıpranmış olması durumlarında ibrazın gerçekleştirilemediği her zaman kontrol noktası için 10 dakikalık zaman cezası eklenir.

Zaman karneleri üzerinde yarışmacı kullanımı için ayrılmış alanlar dışında kalan kısımlara gözetmenler haricinde müdahale edilmesi yasaktır. Aksi halde yarışmacı / ekip ihraca varan cezalar alır.

Bu karneler gün sonunda servis alanı / bivouac girişinde teslim edilmelidir.

Her ekip yalnızca kendi zaman karnesinden sorumludur.

A10.4. Start ve Finish Seremonisi

Direktör tarafından kabul edilen geçerli mücbir sebebi olanlar hariç seremonilere katılım tüm yarışmacılar için zorunludur.

Seremoni esnasında sürücüler yarış kıyafetlerini giymelidir.

Start öncesi toplama alanında zaman karneleri kullanılmayacaktır.

Organizasyon görevlilerinin ve gözetmenlerin talimatları takip edilmelidir.

Seremoni öncesinde bir toplanma alanı oluşturulacaktır. Toplanma alanına giriş saatleri bültenle duyurulacaktır. Toplanma alanı giriş noktasına geç kalınması halinde aşağıdaki cezalar uygulanır.

1 - 15 dakika **€50.00**

16 - 30 dakika **€100.00**

30 dakikadan daha fazla geç kalan ekipler direktör kararına tabidir.

Araçlar sürücüleri ya da ekip üyeleri tarafından start öncesi toplanma alanına götürülebilir. Toplanma alanında mekanik bakım ve yakıt ikmali yasaktır.

Toplanma alanına giriş kısıtlanacaktır. Sadece geçerli kartı olan ekip üyeleri ve medya mensupları bu alana girebilir.

A10.5. Sıralama Etabı Start Prosedürü

Sıralama Etabı öncesinde takım görevlileri aracı Start Öncesi Toplanma Alanına kadar getirebilir. Tüm yarışmacılar en geç ilk aracın start zamanından 30 dakika önce araçlarını bu alana getirmelidir. 30 dakikadan daha fazla geç kalan ekipler Sıralama Etabında start alamazlar.

Sıralama etabına katılmayan yarışmacılar son sıradan start alırlar. 1'den fazla start almayan yarışmacı olması durumunda kendi aralarında madde 10.2.3'e göre sıralanırlar.

Sıralama Etabında start alan fakat etabı tamamlayamayan yarışmacılar; Etabı tamamlayamayan yarışmacılar ile birlikte son sırada, start almayan yarışmacılardan önce ve kendi aralarında madde 10.2.3'e göre sıralanırlar.

Yarışma Direktörü ilk start listesinde dahi, yukarıda belirtilen tüm yarışmacıların kullandıkları otomobil veya sürücülerin tecrübesi nedeniyle bu sürücülerin yerlerini değiştirebilir.

A10.6. Finiş Prosedürü

Yarışma sonunda bir ekibin genel klasmanda ve sınıfında derecelendirmeye dahil edilebilmesi için 3 günden daha fazla ayak cezası almamış olması ve yarışın finish noktasına kendi imkanları ile ulaşması gerekmektedir. Yarışmanın Finish noktası Zaman Çizelgesinde belirtilecektir.

A10.7. Normal Etaplar

Normal etaplar, kamp ve özel etap ya da iki özel etap arasındaki bağlantı etaplarıdır.

Hedef zamanda bir sonraki zaman kontrol noktasına ulaşılması gerekmektedir.

Yalnızca Zaman Kontrol noktası kapanmadan önce kayıt işlemlerini tamamlayan yarışmacılar start alabilir.

Özel Etaba giremeyen yarışmacılar bir sonraki kontrol noktasına gitmelidir.

Güvenlik gerekçeleriyle yol notunda belirtilen güzergah takip edilmelidir. Eğer bir yarışmacı geçerli sebeplerle yol notundan ayrılacaksa güvenlik sorumlusundan veya yarışma direktöründen onay almalıdır. Uydu takip sistemi ile yol güzergahının izinsiz terk edildiğinin tespiti durumunda cezai yaptırım uygulanır.

A10.8. Zaman Kontrol Noktaları Uygulamaları

- Bütün zaman kontrolleri, geçiş kontrolleri, özel etap start ve toplama noktalarında FIA standartlarına uygun ralli tabelaları ile açıkça belirtilmiş olacaktır. **Bkz. Ek 6. Kontrol Noktalarında Kullanılacak Tabelalar**
- Ekipler, ideal kayıt zamanları dolmadan karnelerini işletmek durumundadır. Örnek: İdeal kayıt zamanı 17:58 olan bir yarışmacı kaydını 17:58:00 ile 17:58:59 arasında yaptırsa zamanında kayıt yaptırmış sayılır.
- Zaman kayıt noktasına en fazla 30 dakika geç kalınabilir. 30 dakikadan fazla geç kalmış yarışmacıya start verilmez.
- **Servis alanı (toplama) girişine erken giriş serbesttir.** Servis alanı zaman kontrol noktasına giriş için en fazla 30 dakika geç kalınabilir.
- İdeal kayıt zamanı ile gerçek kayıt zamanı arasındaki fark için aşağıdaki cezalar uygulanır:
 - Geç gelişlerde: Geç gelinen her dakika veya dakika parçası için **10 saniye** ceza verilir. Bu süre en fazla **30 dakikadır**. Süreyi aşan yarışmacıya start verilmez.
 - Erken gelişlerde: Erken gelinen her dakika veya dakika parçası için **60 saniye** ceza verilir.
- Sarı FF ve Stop Noktaları arasında durmak yasaktır. İhlali halinde cezai yaptırım uygulanır.
- Özel Etap Stop Noktalarında yarışmacıların FF derecelerini zaman karnelerine işletmeleri gerekir.

A10.9. Özel Etaplar

Özel Etaplar, yarışmacıların zamana karşı yarıştıkları bölümlerdir.

Etap ideal süresi içerisinde ilgili etabın flying finish noktasına ulaşamayan yarışmacılar ihraç edilir.

A10.9.1. Özel Etap Start Prosedürleri

Yarışmacı ZK noktasında bulunan görevliye zaman karnesini zamanında vermelidir.

ZK görevlisi Özel Etap Startı için bu süreye 3 dakika ekler ve yarışmacıyı Starta yönlendirir.

Yarışmacı aracını Start Noktasına zamanında ve tüm güvenlik önlemleri alınmış (kemerler sıkı, kasklar takılı, uydu takip açık, GPS açık vb) şekilde konumlandırır. Ayrıca etap süresince bu önlemlerin devamlılığı sağlanmalıdır.

Start Saatinde 1 dakika kala bir sarı nokta belirir.

Starta 30 saniye kala ilk kırmızı ışık yanar.

Starta 5 saniye kaldığında her 1 saniyede 1 kırmızı ışık yanar.

5 kırmızı ışığın söndüğü an Start anıdır.

Start ekipmanlarında oluşabilecek herhangi bir arıza ya da eksiklik durumunda start hakemleri manuel olarak start verecektir.

Etabin ikinci bölümünde Start prosedürü NAV-GPS cihazı üzerinden takip edilecektir.

Start görevlisi kronometre kullanarak start zamanına son 1 dakika kala yarışmacıları sözlü olarak uyaracaktır.

Start anına 30 saniye kala camların ve kapıların kapalı olması gerektiğine dair uyarıyı yapacaktır.

Start anına 10 saniye kala tek kolunu; elini yumruk şeklinde kapalı tutarak, aracın önünde, pilotların görebileceği bir açıda yere paralel olarak kaldıracaktır.

Start anına 5 saniye kala parmaklarını açarak her kalan saniyeyi parmaklarıyla gösterecektir.

Start anında kolunu yukarı kaldırarak çık komutu verecektir.

Start Prosedürü tamamlanmadan start alan yarışmacılar için fodepar cezası uygulanır.

- 1. İhlal : 1 Dakika
- 2. İhlal : 3 Dakika
- 3. İhlal : 10 Dakika
- Sonraki İhlaller : Direktör Kararı

Start alan yarışmacıların 1 dakika içerisinde Bej Diagonal tabela ile biten start alanını terk etmesi gerekir. Aksi halde cezai yaptırım uygulanır.

Oluşturulacak noktada yapılacak işaretlemeler için **Kontrol Noktalarında Kullanılacak Tabelalar** Ek'ine bakınız.

A10.9.2. Özel Etaplarda Zaman Ölçümü

Özel etaplarda flying finish noktaları kurulacak ve bu noktalarda fotosel ile zaman ölçümü yapılacaktır. Fotosel ekipmanlarının çalışmadığı durumlarda kronometre ile manuel zaman ölçümü yapılacaktır. Flying finish noktasında alınan dereceler stop noktasında yarışmacının zaman karnesine işlenecektir.

Derecelendirmeye konu zaman ölçümleri saat dakika saniye şeklinde, saniye hassasiyet ile yapılacaktır.

Oluşturulacak noktada yapılacak işaretlemeler için **Kontrol Noktalarında Kullanılacak Tabelalar** ekine bakınız.

A10.10. Servis Alanı / Bivouac

Servis Alanı ZK noktalarına erken giriş serbesttir.

Servis girişine **30 dakikadan** daha fazla geç gelen yarışmacının ilgili ayak derecesine **60 dakika** ceza eklenir.

Araç sayısı fazla olan ekiplerin bivouac içindeki konumuna organizatör karar verir. Bu ekipler organizatörün talimatlarına uymalı ve kuralları uygulamalıdır.

Ayak sonundaki zaman kayıt işlemi tamamlandıktan sonra, yarış aracı, yarışmacılar ya da takım üyeleri tarafından yakıt ikmal, temizlik, otele gitmek ya da test yapmak için bivouac dışına çıkarılabilir. Bu durumda Direktör onayı alınmalıdır. Araç dışarı çıkarıldığında, takip sistemi aktif hale getirilmelidir. Aksi halde Direktör tarafından cezai yaptırım uygulanabilir. Testler özel etap dışında yapılmalıdır

Servis alanlarında araçların altında en az 2m x 0.80m ebatlarında yer örtüleri kullanılması zorunludur.

Yarışmacılar organizasyona bildirmek şartıyla servis personeli değişikliği yapabilirler.

Servis personelinin yaka kartı takması mecburidir. Servis yaka kartına sahip personeller yalnızca Servis Alanı içerisinde araca müdahale edebilecektir. Özel ve normal etap içerisinde araca müdahale edemezler.

Servis alanı içerisindeki Hız Sınırlamaları için **Bkz. A10.14.3.**

Oluşturulacak noktada yapılacak işaretlemeler için **Bkz. Ek 6. Kontrol Noktalarında Kullanılacak Tabelalar**

A10.10.1. Servis alanı / Bivouac Konumları

Servis alanı/bivouac konumlarına Sportity üzerinden erişebilirsiniz.

A10.10.2. Servis Ekipleri ve Beraberindeki Kişiler

Tüm katılımcılar, servis ekiplerinden ve beraberindeki kişilerden, birlikte ve ayrı ayrı sorumludur.

Ek Kuralların ihlali ve yasaklanmış ekipmanların kullanımı halinde – bu durumun doğrudan veya dolaylı olarak sonuçlara ya da sportif işleyişe etkisine bakılmaksızın – Direktör olayı değerlendirmeye alır ve doğrudan ya da dolaylı olarak bu olayla ilgili yarışmacılara ihraca varan cezalar verebilir.

Yarışmacıların, takım üyelerinin ve servis ekibinin servis alanı dahil yarışma alanlarında bulunabilmesi için bileklik ve yaka kartları düzgün bir şekilde takmaları gerekmektedir. İstenildiği takdirde ekip üyeleri bilekliklerini göstermelidir. Kayıtlı olmayan ve bilekliği bulunmayan kişilerden destek alan ekiplere **€200.00** para cezasından Direktör kararıyla ihraca varan cezalar verilir.

A10.11. Kurtarıcı Yardımı ve Çekme

Aracın tek başına hareket ettiremediği durumlarda gerçekleştirilecek aksiyonlardan doğabilecek sonuçlar şu şekildedir;

- Normal etaplarda yarışmaya devam eden diğer araçlar, kurtarıcı araçlar ya da servis ekipleri tarafından güzergah üzerinde gerçekleştirilen itme ve çekme işlemleri için herhangi bir ceza uygulanmaz.
- Özel etaplarda yarışmaya devam eden yarışmacılar tarafından güzergah üzerinde ve yarışın akışını aksatmayacak şekilde yapılan itme ve çekme işlemleri serbesttir. İtme ya da çekme işlemini gerçekleştiren ekip için herhangi bir ceza ya da iyileştirme uygulanması söz konusu değildir.
- **Özel Etaplarda Kurtarıcı araçlar tarafından yapılan her türlü müdahale etap ihraç cezasıyla cezalandırılır.** Kurtarıcı yardımı alan ekibin ilgili etabı sona ermiştir. Ekip, hedef zamanına yetişebileceği ilk zaman kontrol noktasına ya da Bivouac / Servis Alanı'na hareket edebilir.

A10.12. Yakıt İkmal

A10.12.1. Yakıt İkmal Alanları

Yakıt ikmal işlemi güvenlik gerekçesiyle yalnızca aşağıda belirtilen alanlarda gerçekleştirilebilir.

- Servis alanı/Bivouac içerisinde yakıt ikmal için ayrılmış bölümde.
- **B ve Q** gruplarında mücadele eden araçlar için Özel Etaplar içerisinde oluşturulmuş yakıt ikmal noktalarında. (Ekiplerin asgari 180 kilometre yol kat edebilecek yakıt bulundurmaları gerekir.)
- Güzergah üzerinde normal etaplarda bulunan güvenlik donanımlı ticari yakıt istasyonlarında. (Onaylı yakıt istasyonları organizasyon tarafından yol notunda işaretleyecektir.)

Oluşturulacak noktada yapılacak işaretlemeler için **Bkz. Ek 6. Kontrol Noktalarında Kullanılacak Tabelalar**

A10.12.2. Yakıt İkmal Esnasında Dikkat Edilmesi Gereken Hususlar

Etap içerisindeki yakıt ikmal noktalarında verilecek yakıtlar, sadece idari kontrolde veya daha sonrasında servis alanından satın alınacak yakıt fişleri karşılığında teslim edilecektir. Yakıt ikmal esnasında nakit ya da sonradan ödeme kabul edilmeyecektir.

Tüm yakıt ikmal esnasında aracın motoru durdurulmuş ve araç sehpa/stand/ayak üzerinde olmalıdır. Tüm yakıt ikmal esnasında yarışmacılar aracın dışında olmalıdır.

Yarışmacı ekip ilgili yakıt ikmal başlamadan önce hazır bulunan yangın söndürücüler olduğundan emin olmalıdır. Yakıt ikmal sırasında sorumluluk yarışmacı ekibe aittir.

Yakıt deposu değişim işlemi yakıt ikmal olarak değerlendirilmeyecektir.

ÖNEMLİ UYARI!

Her türlü yakıt ikmalinde YALNIZCA standart METAL JERRYCAN'lar kullanılabilir. Diğer tüm materyallerin kullanımı yasaktır.



Metal Jerrycan



Plastik Materyaller



Hızlı Dolum Bidonu

A10.12.3. Özel Etaplar İçerisinde Oluşturulacak Yakıt İkmal Noktaları

Yakıt ikmal bölgelerinde tüm araçlar için 20 dakikalık bir nötralizasyon uygulanacaktır.

Yakıt ikmal bölgeleri yol notunda FIA standartlarında işaretlenecektir.

Yakıt ikmal bölgelerinin giriş ve çıkış noktalarında fiziken ilgili tabelalar bulunacaktır.

Yakıt ikmal bölgelerinde hız limiti **30km/s** olarak belirlenmiştir. Yol notunda SZ/FZ bildirimleri bulunacaktır.

Yakıt ikmal bölgelerinde gerçekleştirilen hız limiti aşmaları, servis alanı hız limiti aşımı olarak değerlendirilecektir. **Bkz.**

A10.14.3

Yakıt ikmal bölgeleri için oluşturulan nötralizasyon noktalarına girmeyen ekiplere Etap İhraç cezası verilir.

Oluşturulacak noktada yapılacak işaretlemeler için **Bkz. Ek 6. Kontrol Noktalarında Kullanılacak Tabelalar**

A10.13. Lastikler

Ön ve arka lastik ebatları serbest bırakılmıştır. Dış kalınlığı (profili) en az 3mm olan seri üretim lastiklerin kullanımı serbesttir. Çivi, zincir ve her türlü kaymayı önleyici malzeme kullanımı yasaktır.

A10.14. Hız Sınırlaması Bulunan Bölgeler

A10.14.1. Normal Etaplarda Hız Sınırları ve Hız Sınırlaması

TÜRKİYE CUMHURİYETİ KARAYOLLARI YASAL HIZ SINIRLARI				
ARAÇ CİNSİ	YERLEŞİM YERİ İÇİ (km/s)	YERLEŞİM YERİ DIŞINDA		OTOYOL (km/s)
		ÇİFT YÖNLÜ KARAYOLU (km/s)	BÖLÜNÜMÜŞ YOL (km/s)	
Otomobil (M1) (M1G)	50	90	110	120
Minibüs (M2)	50	80	90	100
Kamyonet (N1) (N1G)	50	80	85	95
Kamyon (N2) (N3)	50	80	85	95
Panelvan (N1)	50	85	100	110
Motosiklet (L3)	50	80	90	100
Motorsuz bisiklet	30	45	45	Giremez
Arızalı bir aracı çeken araçlar	20	20	30	40

Normal etaplarda yasal hız sınırları geçerlidir ve trafik kurallarına uyulması zorunludur. Karayolları yasal hız sınırlarında %10 toleransın aşılması ile yapılan hız ihlallerinde, tanımlanmış hız sınırı bölgesinde olup olmadığına bakılmaksızın aşağıdaki cezai yaptırımlar uygulanır.

Normal etaplarda ulusal trafik kurallarına dair hız kontrolleri yapılabilir ve bazı özel durumlarda hız sınırlamaları uygulanabilir. Bu sınırlamalar GPS üzerinden rastgele kontrol edilecektir. İstisnalar bültenle ve/veya yol notunda belirtilecektir.

Hız sınırı başlangıç noktası "SZ" ile, bitişi "FZ" simgesi ile tanımlanır.

Hız sınırı başlangıcı "SZ" noktası ile hız sınırı bitişi "FZ" noktası dikkate alınırken 90 metre çapında bir daire tolerans alanı olarak tanımlanır.

Hız sınırı içerisinde belirtilen süratin aşıldığı her pik noktası ceza olarak yansıtılır.

- Hız limitinin 1-5 km/h üzerine çıkılan her pik için 10 saniye zaman ve 25€ para cezası,
- 6-15 km/h üzeri çıkılan her pik için 1 dakika zaman ve 50€ para cezası,
- 16-40 km/h arası her pik için 2 dakika zaman ve 75€ para cezası,
- 40 km/h üzeri ilk ihlal için 5 dakika, ikinci ihlal için 10 dakika ve üçüncü ihlal için 15 dakika zaman ve 100€ para cezası verilir.

Hız sınırlaması bölgesinin girişi geçildiğinde GPS cihazının ekranında hız sınırlaması görünür hale gelir. Yarışmacılar hiçbir şekilde bölgenin girişini veya çıkışını bilmediklerini iddia edemezler. GPS kayıtlarının eksik olması ve hız sınırı ihlalinin tespit edilmesi durumunda cezai yaptırım uygulanır.

Sürekli tekrar eden ihlal ve sportmenliğe aykırı davranış olarak değerlendirilen ihlal durumunda yarışmacıya Direktör tarafından ayak ihracına varabilecek cezalar uygulanabilir.

A10.14.2. Özel Etaplarda Hız Sınırları ve Hız Sınırlaması

Gerekli güvenlik donanımlarının sağlayabileceği koruma göz önünde bulundurularak özel etaplar içerisinde araçların çıkabilecekleri maksimum hız sınırları belirlenmiştir.

GRUP	HIZ SINIRI
Motosiklet (Rally raid)	160 km/s
Motosiklet (ralliye adapte edilmiş Enduro motosikletler)	130 km/s
Quad	130 km/s

Özel etaplar içinde hız sınırlarına uyulması gerekmektedir bu sınırlara ek olarak özel etap içindeki yerleşim bölgelerinde ve trafiğin yoğun olduğu yerlerde hız sınırlamaları uygulanabilir. Bu sınırlamalara uyulması gerekmektedir. Hız sınırlamasının bulunduğu yerler yol notunda gösterilecektir.

Hız sınırlaması bulunan bölgelerden uyarı yapılmaksızın hız kontrolü yapılır. Buna ek olarak gün sonunda rastgele seçilecek yarışmacıların GPS kayıtları üzerinden yapılacak kontrolde hız sınırının ihlal edilip edilmediğine bakılacaktır. GPS kayıtlarının eksik olması ve hız sınırı ihlalinin tespit edilmesi durumunda cezai yaptırım uygulanır. Hız sınırı başlangıç noktası "SZ" ile, bitişi "FZ" simgesi ile tanımlanır

Hız sınırı başlangıcı "SZ" noktası ile hız sınırı bitişi "FZ" noktası dikkate alınırken 90 metre çapında bir daire tolerans alanı olarak

tanımlanır.

Hız sınırı içerisinde belirtilen süratin aşıldığı her pik noktası ceza olarak yansıtılır.

- Hız limitinin 1-15 km/s üzerine çıkılan aşım için **1 Dakika** zaman ve **€25.00** para cezası,
- 16-40 km/s üzeri çıkılan aşım için **2 dakika** zaman ve **€50.00** para cezası,
- 40 km/s üzerine çıkılan, ilk aşım için **10 dakika** zaman ve **€100.00** para cezası,
ikinci aşım için **20 dakika** zaman ve **€150.00** para cezası,
üçüncü aşım için **40 dakika** zaman ve **€200.00** para cezası verilir.

Hız sınırlaması bölgesinin girişi geçildiğinde GPS cihazının ekranında hız sınırlaması görünür hale gelir. Yarışmacılar hiçbir şekilde bölgenin girişini veya çıkışını bilmediklerini iddia edemezler. Giriş ve çıkış noktaları arasında, takip edilen yoldan bağımsız olarak yarışmacının hızı, yol notunda belirlenen limitlere inmiş olmalıdır. GPS kayıtlarının eksik olması ve hız sınırı ihlalinin tespit edilmesi durumunda cezai yaptırım uygulanır.

Sürekli tekrar eden ihlal ve sportmenliğe aykırı davranış olarak değerlendirilen ihlal durumunda yarışmacıya Direktör tarafından ayak ihracına varabilecek cezalar uygulanabilir.

A10.14.3. Bivouac ve Servis Alanlarında Hız Sınırlaması

Bivouac/servis alanı içerisinde yayaların daimi geçiş üstünlüğü vardır. Hız sınırı **30 km/s** olarak belirlenmiştir. Hız sınırını aştığı ya da tehlikeli sürüş yaptığı belirlenen yarışmacılara **€1,000.00** ya varan para cezaları verilir.

A10.15. Way Point (Yol Noktaları)

Yarışmacılar tüm Way Point (WP) noktalarından sırayla geçmelidir.

Atlanılan ya da geçilemeyen her bir WP noktası için **15 dakika** zaman cezası, yarışmacının özel etap derecesine eklenir.

Bir özel etap için belirlenmiş toplam WP nokta sayısının yüzde 25'inden fazlasını atlayan yarışmacı ilgili etaptan ihraç olur. Ayak boyunca toplam WP sayısının %40'ından fazlasını atlayan yarışmacıya ayak ihraç cezası verilir.

Özel etap içerisinde kaybolan yarışmacı yönünü ve yolunu bulmak için en fazla bir önceki yol notu karesine kadar ters yönde ve yarış çizgisine denk gelmeyecek şekilde hareket edebilir.

Ters yönde hareket edilen mesafe 2 km'den fazla olamaz. Ters yönde azami sürat 30 km/s geçmeyecektir.

Bu şartlarda yarışmayı tehlikeye düşürmediği sürece ceza verilmez.

Bu şartlardan herhangi birisini ihlal eden yarışmacı etap ihraç cezası alır.

Sportmenliğe aykırı ya da tehlike oluşturabilecek durumlarda direktör ilgili yarışmacıyı yarışmadan ihraç edebilir

A10.16. Cezalar

A10.16.1. WP Cezaları

- WPE: 15 dakika
- WPN: 60 dakika
- WPM: 15 dakika
- WPS: 15 dakika
- WPC: 15 dakika
- WPP: 2 dakika
- CP: 15 dakika
- WPV: 15 dakika
- DSS: Etap ihraç
- ASS: Etap ihraç
- DZ: 15 dakika
- FZ: 15 dakika
- DN/DT: Etap ihraç
- FN/FT: Etap ihraç

A10.16.2. Ayak Cezası

Yarışmacıların, Zaman Çizelgesinde belirtilen herhangi bir zaman kontrol noktasını atlaması ya da zamanında ziyaret edememesi veya özel etapların zaman çizelgesinde belirtilen 'Etap İdeal Süresi' içerisinde tamamlanamaması nedeniyle klasmana dahil edilemeyeceği durumlarda yarışmada kalabilmesi ve mücadeleye devam edebilmesi için verilen cezadır. Yarışma boyunca tüm yarışmacılar son gün hariç en fazla 3 gün ayak cezası alabilirler. 3 günden fazla veya son gün ayak cezası alan yarışmacılar klasmana dahil edilmezler.

Ayak cezası alan yarışmacılara (İlgili ayak için) ilgili zaman cezaları verilir.

Ekip, hedef zamanına yetişebileceği ilk zaman kontrol noktasına ya da Bivouac / Servis Alanı'na hareket edebilir.

A10.16.3. Etap İhraç Cezası

Yarışmanın herhangi bir özel etabında start alamamış veya start almış ve etap ideal süresi içerisinde ya da kuralların gerektirdiği bir şekilde etabı tamamlayamamış yarışmacılara verilen cezadır.

Etap ideal süresi için geç kalma toleransı yoktur.

Etap ihraç cezası = 10 saat + Özel Etabın ideal süresi + WP ve atlanan kontrol noktası cezaları

Etap cezası, etabın ideal süresinin 3 katını geçemez.

A10.16.4. Para Cezalarının Ödenmesi

Yarışmacılara verilen para cezalarının;

- Yarışmacılar ile İletişim Sorumlusu veya Yarışma Direktörüne,
- Euro, Dolar veya Türk Lirası olarak,
- Yarışmacıya bildirildiği tarihten 48 saat içerisinde,
- 7. Ayak için, yarışmacıya bildirildiği tarihten 24 saat içerisinde,
- 8. Ayak için, aynı gün içerisinde Podyum saatine kadar,

Ödenmesi gerekmektedir.

A10.17. Etap İptalleri

Henüz koşılmaya başlanmamış herhangi bir etabın iptali söz konusu olduğunda ilgili ayağın varsa sonraki etabı koşulacak aksi taktirde bivouac alanında gün sonlandırılacaktır. Konuyla ilgili bilgilendirme mümkün ise yarışmacılarla iletişim sorumlusu aracılığı ile mümkün değilse ulaşılan ilk zaman kontrol noktasında görevli gözetmenlerce direktör talimatı ile yapılacaktır.

Koşılmaya başlanmış herhangi bir etabın tıkanması ya da kapanması söz konusu olur ise,

Bir önceki etap genel klasmanda start alan yarışmacı sayısının yüzde elli ya da daha fazlasının etabı bitirmesi durumunda etabı bitiremeyen yarışmacılara bitirenler arasında alınan en kötü derece verilir.

Bir önceki etap genel klasmanda start alan yarışmacı sayısının yüzde ellisinden daha az yarışmacının etabı bitirmesi durumunda yarışma direktörü durumu değerlendirerek karara bağlar.

A10.18. Araç Takip Sistemi

Geotraq, araçların uydu üzerinden takip edilmesini sağlayan ve tüm yarış araçlarında bulunması zorunlu olan bir sistemdir. Ayrıntılı bilgi ve kullanım prosedürleri için **ilgili Ek'e bakınız**.

Yarış boyunca ekipler cihazlarının düzgün çalışmasından sorumludur. GPS her bir ayak boyunca daima çalışır durumda olmalıdır ve güç kablolarıyla anten bağlantıları takılı olmalıdır.

Yarışmacının hatasından kaynaklanan sorunlardan (kayıp, hasar, sistemin kapanması, vb) dolayı kayıtların okunamaması halinde ya da kayıtlara müdahale etme girişiminde bulunduğu durumlarda direktör tarafından ihraç varan cezalar verilebilir.

Cihazı çalışmayan yarışmacıya start verilmez.

Bu durumda cihazı çalışmayan yarışmacıya sorunu gidermesi için 30 dakika süre verilir. Bu süreden sonra cezalar uygulanmaya başlanır.

A10.19. Acil Durumlar

ORGANİZASYONUN ACİL DURUM TELEFONU:	+90 538 441 59 04	(TÜRKÇE)
EMERGENCY NUMBER OF THE ORGANISATION:	+90 538 441 58 20	(ENGLISH, ITALIANO)
EMERGENCY NUMBER OF THE ORGANISATION:	+90 536 311 82 64	(FRANCAIS)

Acil durumlarda sırasıyla, önce Geotraq üzerinden HQ'ya, ardından ihtiyaç duyuluyorsa **112** ya da **911**'e ve acil durum telefonuna bildirilmelidir.

Acil durum telefonu bilekliklerinizin üzerinde yer almaktadır. Bilekliği kaybeden ya da bileğinde takılı olmadığı tespit edilen kişilere kayıt ücretinin **%10**'u kadar maddi para cezası verilir.

Yıpranmış ya da hasar görmüş bileklikler talep etmeniz durumunda yarışmacılarla iletişim sorumlusu tarafından ücretsiz olarak değiştirilecektir.

A10.19.1. Kaza

Yaralanmalı bir kaza durumunda, yarışmacıların mümkün olan en kısa sürede yarış yönetimini bilgilendirmeleri zorunludur. Böylece müdahale için uygun araçlar mümkün olan en kısa sürede olay yerine yönlendirilebilir.

Yarışmacının kendinde olduğu ve hareket edebildiği durumda yarış merkezini ve çevredeki yarışmacıları bilgilendirmek

İçin kırmızı tuşa basması gereklidir.

Kaza yapmış olan araç diğer yarışmacılar için tehlike oluşturuyorsa, kaza bölgesini görünür hale getirmek için kırmızı tuşa basmalıdır ve uygun bir noktaya üçgen reflektör yerleştirmelidir. Reflektör diğer yarışmacıları uyarmak için araçtan en az 50 metre önce konumlandırılmalıdır.

Bu kuralı ihlal eden yarışmacılara direktör kararıyla cezai yaptırım uygulanır.

Kazaya karışan ekipler hakkında direktör tarafından inceleme başlatılabilir.

Koşullara bağlı olarak, ihraca varan cezalar uygulanabilir.

Yarışmacılar arasındaki herhangi bir kaza görevliler ve organizatörler tarafından incelenebilir. Kaza bir "Yarış Kazası" olarak değerlendirilirse, ekiplerin/yarışmacıların ve organizatörlerin konuyla ilgili sorumluluğu ortadan kalkar.

Olası bir kaza durumunda eğer yalnızca görsel temas sağlanabiliyor ise kaza geçiren ekip; kendilerine yaklaşan görevli ya da yarışmacılara, aşağıda gösterilen şekilde yardım taleplerini veya durumlarının iyi olduğunu bildirmelidir.



Kaza geçiren yarışmacı ekibin araçtan uzaklaşması durumunda, araçlarında bulunan OK/SOS görselini, yol notunun geliş istikametinden görünecek şekilde, araçları üzerine rüzgar v.b. etkenlerle konum, şekil değiştirmeyecek biçimde sabitlemesi gereklidir.

A10.19.1 maddesinin talimatlarına uymayan bir ekibe, direktör tarafından Uluslararası Spor Kodunda belirtilen cezalar verilir.

A10.19.2. Kazazedelere Yardım

Etik kurallar gereği; kaza gören bir ekibin, kazazedelere yardımcı olacak herhangi başka kimse olmaması durumunda, müdahale ekibi gelene kadar, yardım sağlamak için durması gerekir.

Bir başka yarışmacının fiziki tehlikede olduğunu gören bir ekip aşağıdaki adımları takip etmelidir.

- Durmalı,
- Geotraq cihazındaki kırmızı tuşa 5 saniye süreyle basarak acil durumu aktive etmeli ve olay yerine yaklaşan diğer yarışmacıları uymalı,
- İlk yardım yetkinliği varsa müdahalede bulunmalı ve kaza yapmış ekibin durumu hakkında bilgi almalı,
- Yarış merkezini arayarak durum hakkında bilgi vermeli,
- Kaza yapmış araçtan en az 50 m geriye üçgen reflektör yerleştirerek arkadan gelenleri uymalı,
- Müdahale ekipleri ya da bir başka yarışmacı gelene kadar beklemeli,
- Olay yerinden ayrılırken yeşil tuşa basmalıdır,

Eğer yarış merkezine telefon ile ulaşmak mümkün değilse kaza yerine ulaşan ilk ekip kaza yapmış ve yaralanmış olan ekibin aracındaki Geotraq cihazındaki kırmızı tuşa 5 saniye süreyle basmalı ve ayrıca Spot üzerinden de acil durum sinyali göndermelidir. Eğer kaza yapan araçtaki cihaz bulunmıyorsa olay yerine ulaşan ekip kendi aracındaki cihazı kullanarak acil durum çağrısı yapmalıdır.

Normal şartlar altında Acil Durum Çağrısının hatalı kullanımı ihraç sebebidir, ancak bir başka ekibin yaralanmalı kazasını raporlamak için kullanılması halinde ihraç uygulanmaz.

Cihazdan gelen iki sinyal (acil durum için kırmızı, olay yerinden ayrılırken yeşil) arasındaki süre olay yerindeki duraksama süresi olarak hesaplanır ve ekibin o etap için kaydettiği zamandan düşülür. Bu uygulama sadece olay yerine ilk varan 2 ekip için geçerlidir ve ancak ilgili ekipler ya da temsilcileri tarafından o günün bitiminden en fazla 30 dakika sonra yarış yönetimine başvurarak kayıp zamanlarının geri verilmesini talep etmelidir. Duraksama zamanı GPS takip cihazındaki veriler üzerinden hesaplanacaktır.

A10.19.2 maddesinin talimatlarına uymayan bir yarışmacıya, direktör tarafından Uluslararası Spor Kodunda belirtilen cezalar verilir.

A10.19.3. Normal Etaplarda Kaza

Üçüncü bir şahısla meydana gelen ve yaralanmalara veya maddi hasara neden olan bir kaza durumunda, ekip hemen iletişim

kanalları üzerinden yarış merkezine ulaşmalıdır. Böylece gerekli müdahale aracı en kısa sürede yönlendirilebilir. Organizasyon, yarışmacıları yönlendirecek ve müdahale ekibiyle koordinasyonu sağlayacaktır.

A11. KISITLAMALAR VE YÜKÜMLÜLÜKLER

A11.1. Kokpitte Bulunmasına Müsaade Edilen Cihazlar

A11.1.1. Telefonlar

- GSM Telefonlar
- Akıllı Telefonlar
- Iridium uydu telefonlar

Yarış güvenliği için araç içinde bulunacak telefonların numaraları idari kontrol sırasında organizasyonla paylaşılmalıdır. Ekipler özel etaplarda gelişen olayları yarış yönetimine GPS cihazı üzerinden bildirmelidir.

Telefonlar sadece aracın dışında, araç stop edilmişken; yarış dışı kalmayı, kaza ya da mekanik sorunu bildirmek için kullanılabilir. **Bu sebepler haricinde özel etap içinde telefonlar kapalı olmak zorundadır.** Rastgele kontroller yapılabilir. **Bu kuralın ihlali halinde ihraca varan cezalar uygulanabilir.**

A11.1.2. Araç Üzeri Kameralar

Yarışmacılar Araç üzeri kameranın kullanımı için organizasyonun medya ekibine, en geç idari kontrolün sonuna kadar bilgi verip kayıt yaptırmalıdır.

Yarışmacılar, ralli sırasında bir kitin (güç kabloları ve montaj braketi) ve araç üstü/içi kameranın (+ ses) araçlarına takılmasını kabul etmiş sayılır. Bu sistemler, organizasyonun tedarikçisi tarafından organizatörlerin gerektirdiği şekilde araçlara geçici olarak kurulabilir. **Kamera kurulumunu reddeden ekiplere start verilmez.**

Organizasyon tarafından araçlara bağlanacak kamera sabitlenmiş olarak etap boyunca çalıştırılmalıdır.

GPS özelliği bulunan kameralar kullanılmaz.

Güvenlik gerekçesiyle tüm sınıf ve gruplarda kask kamerası ya da kaska bağlı aksiyon kameralarının kullanımı yasaktır.

Kameraların ve kayıtların kullanımıyla ilgili ihlaller halinde ihraca varan cezalar uygulanabilir.

A11.2. Araçta Bulundurulmasına Müsaade Edilmeyen Cihazlar

- Dokunmatik ekranlar / dijital tabletler
- 3. Parti dijital yol notu ve navigasyon cihazları
- GPS saatler
- İnternete bağlanabilen diğer tüm cihazlar
- Veri kaydeden tüm cihazlar

Kullanımı açıkça belirtilmemiş olan her şey yasaktır.

Organizasyon tarafından sağlanan GPS takip sistemi ve araç üstü/içi kameralar dışında, araçta hiçbir kalıcı anten, "handsfree" konuşma kiti veya bunların kabloları bulunamaz. Çıkarılabilir bir antenin (Iridium ve / veya GPS) montajı ve kullanılması kesinlikle yasaktır.

Özel etaplar sırasında SMS, MMS veya başka bir formatta hiçbir veri aktarımına (veya bunun için kullanılan cihazlara) izin verilmez. Tüm ekipmanlar (veri kabloları, kızılötesi, Bluetooth, Wi-Fi ve diğerleri) yasaktır.

İhlal halinde ihraca varan cezalar uygulanabilir.

A11.3. Yasaklamalar

Organizasyon süresince ateşli silahların taşınması ve bulundurulması kesinlikle yasaktır. Kural ihlalinin tespit edilmesi durumunda ilgili ekip yarışmadan ihraç edilir.

A11.4. Yükümlülükler

Tüm yarışmacılar, ekipler ve bu yarışmacılarla birlikte organizasyona dahil olan misafir ve servis personelleri yarışmacı ekibin organizasyona kayıt yapmasıyla birlikte ek kurallarda belirtilen kurallara, görevlilerin talimatlarına ve uyarılarına uymayı peşinen kabul eder.

Yarışmacılar ve bu yarışmacılarla birlikte organizasyona dahil olan misafir ve servis personelleri yarışma rotasında ve yarışma süresince; bölgedeki vatandaşlara, diğer yarışmacı ve ekiplere, görevlilere karşı saygılı ve nazik davranmalıdır.

Kanıtlanan herhangi bir kabalık **€500.00** para cezasından, ihraca varan cezalara sebep olacaktır.

A11.4.1. Çevreye ve Doğaya Karşı Yükümlülükler

ÇEVREYE VE DOĞAYA SAYGI BİR ÖNCELİKTİR

A11.4.2. Atık Yönetimi

Yarışma güzergahında jant ya da delinmiş/hasarlı lastik bırakmak yasaktır. Bu kurala uymayan yarışmacılara lastik/jant başına **€100.00** ceza verilir. Tekrar eden ihlaller **€250.00** para cezasından ihraca varan cezalara sebep olabilir.

Servis alanlarında araçların altında yer örtüsü bulundurulması zorunludur. Bu durumun ihlali halinde **€100.00** ceza verilir. Tekrar eden ihlaller **€250.00** para cezasından ihraca varan cezalara sebep olabilir.

Servis alanlarında araçlardan çıkan atık sıvıların (motor yağı ve mekanik aksamlarda kullanılan her türlü likit ve jel) toplanması için variller bulunacaktır. Atık sıvıların bu varillere dökülmesi zorunludur. Bu durumun ihlali halinde **€100.00** ceza verilir. Tekrar eden ihlaller **€250.00** para cezasından ihraca varan cezalara sebep olabilir.

Yarışma güzergahında, yakıt ikmal ve zaman kontrol noktalarında, start öncesi bekleme ve start alanlarında sigara içmek, doğaya çöp/izmarit atmak yasaktır. Bu kurala uymayan yarışmacılara **€50.00** ceza verilir. Tekrar eden ihlaller **€100.00** para cezasından ihraca varan cezalara sebep olabilir.

Bivouac alanlarında ve servis alanlarında belirlenen alanların dışına çöp atmak ve ateş yakmak yasaktır. Her türlü çöp, atık yağ vb. maddenin planlanan yerlerin dışında bir yere atılması ya da kamp alanı sorumlusunun onayı alınmadan ateş yakılması durumunda yarışmacılara **€50.00** ceza verilir. Tekrar eden ihlaller **€250.00** para cezasından ihraca varan cezalara sebep olabilir.

A11.4.3. Çevresel Faktörlere Karşı Sorumluluk

Tarım veya orman alanlarında, yaşam alanlarına yakın geçilen bölgelerde ve güvenlik uyarısı bulunan bölgelerde yol notu titizlikle takip edilmelidir. Tarlaların, sürülü/ekili arazilerin meyve bahçelerinin, bataklık alanların ve su geçişlerinin bulunduğu bölgelerde. Köşelerin kesilmesi, kestirme ya da manevra amacıyla ilgili alanların kullanılması yasaktır. Bu kurala uymayan yarışmacılar ilk ihlalde **€500.00** para cezasına ek olarak **15 dakika** zaman cezası, tekrarlanan ihlallerde ihraca varan cezalar olacaktır. Ekili arazilerin, tarlaların, ağaçların vb. Zarar görmesinden kaynaklanan Mala zarar verme durumunda kusurlu yarışmacı tüm hasarlardan sorumlu tutulacaktır.

Etrafından ya da içinden geçilen çevrili alanlarda bulunan çit, tel örgü, bariyer ve kapıların yıkılması yasaktır. Bu kurala uymayan yarışmacılar ilk ihlalde **€500.00** para cezasına ek olarak **15 dakika** zaman cezası, tekrarlanan ihlallerde ihraca varan cezalar olacaktır. Arazinin, çitlerin, bariyerlerin vs. bozulması durumunda kusurlu yarışmacı tüm hasarlardan sorumlu tutulacaktır.

İzin verilen en yüksek egzoz gürültü limiti Grup B ve Q için 120 dB, Grup T - TH ve SSV için 103 dB olarak belirlenmiştir. İzin verilen daha fazla ses çıkartan araçlara start verilmez. Gürültü seviyesi Teknik Kontrol sırasında 3500rpm devirde çalışan aracın egzozundan 50 cm uzakta 45° açıyla tutulan bir sonometre ile ölçülecektir. Ekipler yarışma süresince susturucunun mevcudiyetini ve ses seviyesinin azami limitleri aşmamasını sağlamak zorundadır. Yarışmanın herhangi bir aşamasında egzoz gürültü seviyesini ölçülebilir ve uygunsuzluk durumunda ihraca kadar varabilecek cezalar uygulanabilir.

A12. İTİRAZLAR VE TEMYİZ

İtirazlar yarışmacılar ile iletişim sorumlusu aracılığı ile yazılı olarak yapılacaktır ve itiraz bedeli olan **₺6,800.00** nakden ödenecektir.

İtirazlar araçların bazı parçalarının (motor, vites kutusu, gidon, fren tertibatı, elektrik tesisatı, kaporta, vb) sökülüp tekrar takılmasını gerektiriyor ise itiraza konu her parça için **€500.00** ilave depozito itiraz sahibi tarafından peşinen ödenecektir.

A13. ÖDÜLLER VE ÖDÜL TÖRENİ

A13.1. Ödüller

Genel klasmanında ilk 3 e giren ekipler
Oluşan klasmanlarda ilk 3 e giren ekipler
Açılan sınıflarda ilk 3 e giren ekiplere her ekip üyesi için kupa takdim edilecektir.

Sponsor firmalar tarafından sağlanan ödüller, sponsorluk gerçekleştiren kurumun öngördüğü şekilde ödül töreninde takdim edilecektir.

A13.2. Ödül Töreninde Dikkat Edilmesi Gereken Detaylar

Yarışmaların ödül törenlerine katılım zorunludur ve sürücülerin yarış tulumu ya da takım kıyafeti giymeleri mecburidir.

Ödül töreni esnasında ilgili ödüllerin sahipleri ve ödülü verecek kişilerin haricinde kalan kimselerin podyuma davet edilmesi yasaktır.

Yarışmacı ve sürücülerin ödül töreni esnasında yarışma dışı beyanat vermeleri yasaktır.

Ödül törenine mazereti nedeniyle katılmayan sürücülerin ödülleri yarışmacı tarafından tayin edilen birine podyum dışında teslim

edilir. Aksi halde, organizatör kulüp tarafından yarışmacıların ödülleri kayıt formunda belirtilen adrese teslim edilir.

Finif seremonisinde önce finif görenlere madalyaları verilir, sonra podyumda yer alanlara kupaları takdim edilir.

A13.3. Ödül Töreni Yeri ve Zamani

Yarışmanın ödül töreni 7 Eylül 2024 Cumartesi günü saat 17:00'da Van podyum alanında yapılacaktır.

Ek 1. Zaman Çizelgesi (Itinerary)

Güncel sürümü için Sportity uygulmasına bakınız.

1. Gün	
Servisten Etaba	75.90 km
DSS 1A	118.00 km
Transfer Etabı	42.60 km
DSS 1B	73.70 km
Etaptan Servise	5.36 km
Özel Etap Toplamı	191.70 km
Normal Etap Toplamı	123.86 km
TOPLAM	315.56 km

2. Gün	
Servisten Etaba	4.36 km
DSS 2A	149.00 km
Transfer Etabı	50.20 km
DSS 2B	29.30 km
Etaptan Servise	0.66 km
Özel Etap Toplamı	178.30 km
Normal Etap Toplamı	55.22 km
TOPLAM	233.52 km

3. Gün	
Servisten Etaba	80.80 km
DSS 3A	73.30 km
Transfer Etabı	22.00 km
DSS 3B	146.00 km
Etaptan service	63.40 km
Özel Etap Toplamı	219.30 km
Normal Etap Toplamı	166.20 km
TOPLAM	385.50 km

4. Gün	
Servisten Etaba	82.30 km
DSS 4A	144.00 km
Transfer Etabı	25.00 km
DSS 4B	34.20 km
Etaptan Servise	22.80 km
Özel Etap Toplamı	178.20 km
Normal Etap Toplamı	130.10 km
TOPLAM	308.30 km

5. Gün	
Servisten Etaba	17.30 km
DSS 5A	104.00 km
Transfer Etabı	13.20 km
DSS 5B	76.50 km
Etaptan Servise	19.00 km
DSS 5C	38.50 km
Etaptan Servise	23.30 km
Özel Etap Toplamı	219.00 km
Normal Etap Toplamı	72.80 km
TOPLAM	291.80 km

6. Gün	
Servisten Etaba	0.10 km
DSS 6A	27.00 km
Transfer Etabı	36.00 km
DSS 6B	64.15 km
Transfer Etabı	165.90 km
DSS 6C	75.00 km
Etaptan Servise	44.80 km
Özel Etap Toplamı	166.15 km
Normal Etap Toplamı	246.80 km
TOPLAM	412.95 km

7. Gün	
Servisten Etaba	10.90 km
DSS 7A	71.90 km
Transfer Etabı	41.40 km
Özel Etap Toplamı	71.90 km
Normal Etap Toplamı	52.30 km
TOPLAM	124.20 km

TOPLAM	
Özel Etap Toplamı	1224.55 km
Normal Etap Toplamı	847.28 km
GENEL TOPLAM	2071.83 km

Ek 2. Yarışmacılarla İletişim Sorumlularının Fotoğrafları ve İletişim Bilgileri



Adı Soyadı / *Name*
Elif TANCA

Lisan / *Languages*
Türkçe
English
Italiano

Telefon / *Mobile Phone*
+90 538 441 59 04

Mail Adresi / *E-mail adress*
elif.tanca@transanatolia.com



Adı Soyadı / *Name*
Yiğit TOP

Lisan / *Languages*
Français

Telefon / *Mobile Phone*
+90 536 311 82 64

Tarih / <i>Date</i>	Saat / <i>Time (GMT + 3)</i>	Konum / <i>Location</i>
01 Temmuz - 20 Eylül 2024	10:00 - 18:00	p: +90 538 441 59 04
	Her zaman / <i>Anytime</i>	m: elif.tanca@transanatolia.com
2 Eylül 2024	08:00 - 09:00	İdari Kontrol / <i>Administrative Checks</i>
	09:00 - 10:00	Teknik Kontrol / <i>Scrutineering</i>
2 Eylül 2024	18.00	Seremonik Start / <i>Ceremonial Start</i>
3-8 Eylül 2024	06:00 - 09:00	Servis Alanı / <i>Service Area</i>
	09:00 - 18:00	HQ - Mobil
	18:00 - 22:00	HQ - Bivouac
9 Eylül 2024	07:00 - 10:00	Servis Alanı / <i>Service Area</i>
	10:00 - 14:00	HQ - Mobil
	15:00	Finish Seremonisi / <i>Finish Ceremony</i>
10 - 17 Eylül 2024	12:00 - 18:00	p: +90 538 441 59 04 m: elif.tanca@transanatolia.com
18 Eylül 2024 ve sonrası	10:00 - 17:00	m: elif.tanca@transanatolia.com

Ek 3. Ceza Tablosu

#	GEREKÇE	İLGİLİ MADDE	KOŞUL	CEZA			Yarış İhracına Varan Ceza
				Finansal	Zaman	Diğer	
1	Yarışma öncesi brifinge, katılmamak	A3.2	İhlal	€ 100			
2	Ayak sonu brifingine katılmamak	A3.2	Her İhlal	€ 25		Uyarı	X
3	Yarışmacı numarası veya reklam etiketinin eksikliği / yanlış konumlandırılması	A7.2.1	Her İhlal	%10 Kayıt Ücreti			
4	İsim, kan grubu ve bayrak bilgilerinin olmaması	A7.2.1	Her İhlal	%10 Kayıt Ücreti			
5	Organizatörün teklif ettiği reklamların eksikliği ya da yanlış yerde bulunması	A7.3.1	1. İhlal Sonraki İhlaller	%10 Kayıt Ücreti %20 Kayıt Ücreti			
6	İdari kontrole randevu saatinde katılmamak	A8	1. İhlal Zaman Aşımı	€ 50		Start Alamaz	
7	İdari kontrolde geçerliliği olmayan / kopya belge sunulması	A8.1				Start Alamaz	
8	Teknik kontrole randevu saatinde katılmamak	A9	1. İhlal Zaman Aşımı	€ 50		Start Alamaz	
9	Fors Majör talebinde bulunmak (Geçerli olması halinde)	A9		€ 200			
10	Ekip üyelerinden birisinin yarıştan çekilmesi ya da araç içine ekip üyesi olmayan bir kişinin alınması	A10.1				Yarış İhraç	
11	Zaman karnesinin kaybolması ya da kontrol edilemeyecek kadar yıpranmış olması	A10.3	Her İhlal		5 Dakika		
12	Seremoni öncesinde Toplanma Alanı giriş noktasına geç kalınması	A10.4	1-15 Dakika 16-30 Dakika 30+ Dakika	€ 50 € 100		SKK Sevk	X
13	Yarışma Direktörü veya Güvenlik Sorumlusundan onay almadan rotayı terk etmek	A10.7	Her İhlal Sürekli Tekrar	€ 100		SKK Sevk	X
14	Zaman kontrol noktasına geç gelinmesi	A10.8	Her Dakika Parçası 30. Dakikadan Sonra		10 Saniye	Etap İhraç	
15	Zaman kontrol noktasına erken gelinmesi	A10.8	Her Dakika İçin		1 Dakika		
16	Sarı FF ile STOP noktası arasında durulması halinde	A10.8	1. İhlal 2. İhlal 3. İhlal		1 Dakika 3 Dakika	SKK Sevk	
17	Finiş (STOP) kayıt işleminin yapılmaması	A10.8			1 saat		
18	Özel etap içinde hareket halindeyken sürücülerin emniyet kemerlerinin ve kasklarının takılı olmaması	A10.9.1	1. İhlal 2. İhlal 3. İhlal	€ 100 € 250		SKK Sevk	X
19	Özel Etaplarda Hatalı Start (Fodepar) almak	A10.9.1	1. İhlal 2. İhlal 3. İhlal Sonraki İhlaller		1 Dakika 3 Dakika 10 Dakika	SKK Sevk	

#	GEREKÇE	İLGİLİ MADDE	KOŞUL	CEZA			Yarış İhracına Varan Ceza
				Finansal	Zaman	Diğer	
20	Start bej diagonalinin 20 saniye içinde geçilmemesi	A10.9.1			2 Dakika		
21	Servis (Bivouac) giriş noktasına geç gelinmesi	A10.10	30 Dakikaya Kadar 30. Dakikadan Sonra		Her Dakika için 10 Saniye 5 Saat		
22	Servis Alanının dışında, normal etaplarda (varsa) organizasyonun belirlediği yerler haricinde servis desteği alınması	A10.10				Ayak İhraç	
23	Servis personeli olarak kayıtlı olmayan ve bilekliği bulunmayan kişilerden destek alınması	A10.10.2	Her ihlal	€ 200			X
24	Özel Etaplarda kurtarıcı yardımı alınması	A10.11				Etap İhraç	
25	Yakıt ikmal bölgeleri için oluşturulan nötralizasyon noktalarına girmemek	A10.12.3				Etap İhraç	
26	Hız sınırlaması alanlarındaki GPS kayıtlarının eksikliği	A10.14	Her ihlal Sürekli Tekrar		30 Dakika	Direktör kararı	X
27	Normal Etaplarda hız sınırlamasının aşılması (Her pik noktası için)	A10.14.1	1-5 km/s Arası 6-15 km/s Arası 16-40 km/s Arası 40 km/s'den Fazla Sürekli ihlal	€ 25 € 50 € 75 € 100	10 Saniye 1 Dakika 2 Dakika 5, 10, 15 Dakika	Direktör kararı	X
28	Özel Etaplar içerisindeki hız sınırlaması bölgelerinde süratin aşılması (Her pik noktası için)	A10.14.2	1-5 km/s Arası 6-15 km/s Arası Üçüncü Aşım Dördüncü Aşım	€ 25 € 50	10 Saniye 1 Dakika +5 Dakika	Direktör kararı	X
29	Servis Alanı ve Bivouac Alanı içerisinde hız sınırlamasına (30 km/s) uyulmaması	A10.14.3	Her ihlal	€ 1.000'ya varan			X
30	Way Point (WP) geçişinin eksikliği	A10.16.1	Her Eksik WP		WPE: 15 Dakika WPN: 60 Dakika WPM: 15 Dakika WPS: 15 Dakika WPC: 15 Dakika WPP: 2 Dakika CP: 15 Dakika WPV: 15 Dakika DSS: Etap ihraç ASS: Etap ihraç DZ: 15 Dakika FZ: 15 Dakika DN/DT: Etap ihraç FN/FT: Etap ihraç		

#	GEREKÇE	İLGİLİ MADDE	KOŞUL	CEZA			Yarış İhracına Varan Ceza
				Finansal	Zaman	Diğer	
31	Özel Etaplarda start alınmaması	A10.16.2	Her Eksik Start			Etap İhraç	
32	Sıralama Etabını tamamlayamamak ya da start almamak	A10.2.3	Etabı tamamlayamamak Start almamak		İdeal süre X 1.5 İdeal süre X 2		
33	GPS kayıtlarının eksikliği	A10.18				SKK Sevk	X
34	Kameraların ve kayıtların kullanımıyla ilgili ihlallerde bulunulması	A11.1.2				SKK Sevk	X
35	Araç içerisinde bulundurulmasına müsaade edilmeyen cihazların bulundurulması	A11.2				SKK Sevk	X
36	Organizasyon süresince ateşli silahların taşınması ve bulundurulması	A11.3				Yarış İhraç	
37	Bölgedeki vatandaşlara, diğer yarışmacılara ve görevlilere karşı kaba davranılması	A11.4		€ 500			X
38	Yer örtüsünün eksikliği	A11.4.1.1	1. İhlal Sonraki ihlaller	€ 100 € 250			X
39	Atık sıvıların varillere dökülmemesi	A11.4.1.1	1. İhlal Sonraki ihlaller	€ 100 € 250			X
40	Yarışma güzergahında, yakıt ikmal ve zaman kontrol noktalarında, start öncesi bekleme ve start alanlarında sigara içmek, doğaya çöp/izmarit atmak	A11.4.1.1	1. İhlal Sonraki ihlaller	€ 50 € 100			X
41	Bivouac alanlarında ve servis alanlarında belirlenen alanların dışına çöp atmak ve ateş yakmak	A11.4.1.2	1. İhlal Sonraki ihlaller	€ 50 € 250			X
42	Tarlaların, sürülü/ekili arazilerin ve meyve bahçelerinin köşelerin kesilmesi, kestirme ya da manevra amacıyla ilgili alanların kullanılması	A11.4.1.3	1. İhlal Sonraki ihlaller	€ 500	15 Dakika		X
43	Etrafından ya da içinden geçilen çevrili alanlarda bulunan çit, tel örgü, bariyer ve kapıların yıkılması	A11.4.1.3	1. İhlal Sonraki ihlaller	€ 500	15 Dakika		X
44	Tebliğ edilen para cezalarının; 48 Saat içerisinde ödenmemesi 24 Saat içerisinde ödenmemesi (7. Ayak) Aynı gün içerisinde ödenmemesi (8. Ayak)					Start Alamaz Start Alamaz Klasman Dışı	



MINI

NAV-GPS

**KURULUM TALİMATLARI
(MOTOSİKLET, ATV)**

IRIS MINI - BİLEŞENLER

Ön tarafı



IRIS mini tablet,
alüminyum tutucu
ve braket

Arka tarafı



Braket tabanı



Çift soket kolu



Gidon için U-civata
tabanı



Cihaz C Tipi USB şarj noktasıyla gün sonunda otelde ya da kampta şarj edilebilir. Aküden çekilecek kablolar Combox cihazında kullanılacaktır.

KURULUM SEÇENEĞİ - 1

Bağlantı parçaları

IRIS mini tablet daima yatay şekilde durmalıdır.

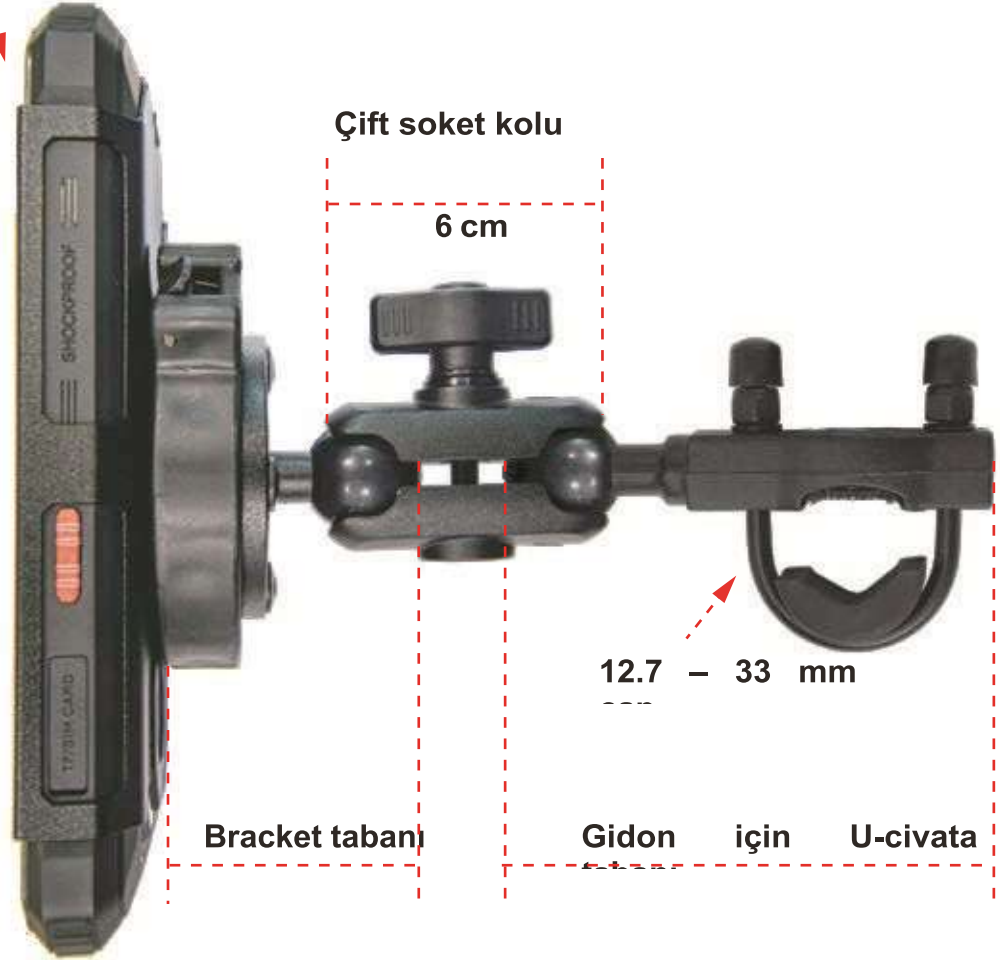

Boyutlar
(Alüminyum tutucu hariç)
174.4 / 82 / 19.2 mm



KURULUM SEÇENEĞİ - 2

Bağlantı parçaları

IRIS mini tablet
daima yatay
şekilde durmalıdır.

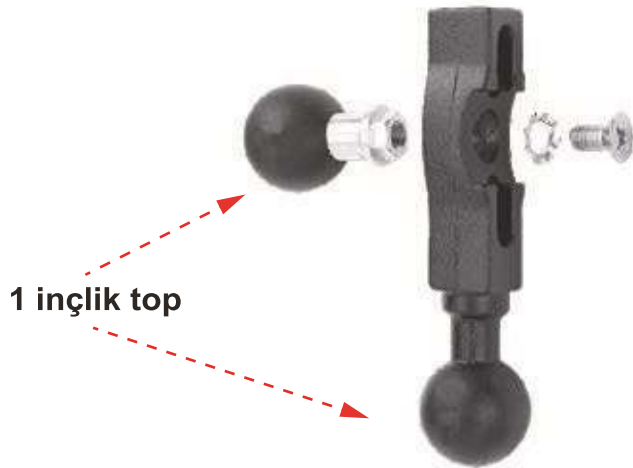
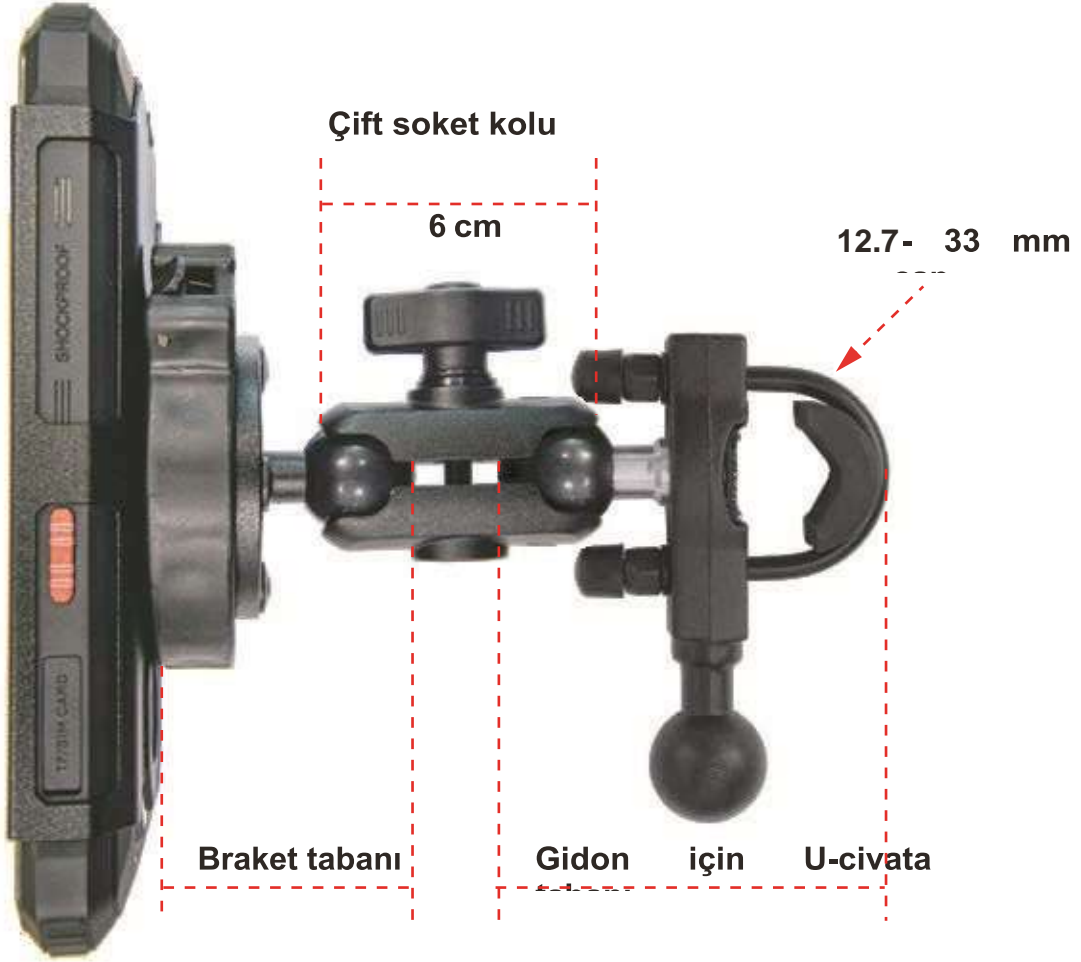

GİDON U-CİVATA TABANININ TAKILMASI

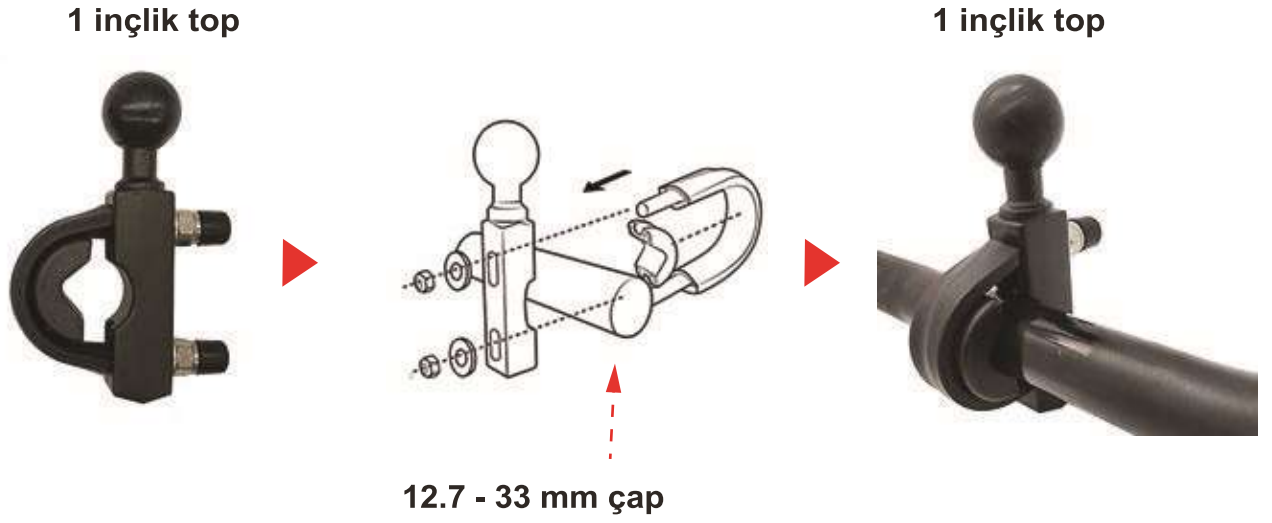

IRIS mini tablet mümkün olduğunca merkeze, her zaman yatay şekilde konumlandırılmalıdır





RALLI GÜVENLİK SİSTEMİ

KURULUM ve KULLANIM KILAVUZU (MOTOSİKLET + ATV)

**TEKNİK KONTROLE GİTMEDEN ÖNCE BU KILAVUZU TAKİP EDEREK
GEREKLİ HAZIRLIĞI YAPIN**

Yayın tarihi 06.02.2024

1. ADIM – SİSTEM BİLEŞENLERİ



NOT: İhtiyaç duyulması halinde antenin daha iyi bir noktaya konumlandırılabilmesi için uzatma kablosu temin edilir.

- **ÖNEMLİ! KABLORIN KESİLMESİNE, KONNEKTÖRLERİN DEĞİŞTİRİLMESİNE VEYA SİSTEM BİLEŞENLERİNE MÜDAHALE EDİLMESİ YASAKTIR! HASAR GÖREN EKİPMANLAR İÇİN DEPOZİTODAN KESİNTİ YAPILIR!**

2. ADIM – AKÜDEN GİDONA POZİTİF (+) VE NEGATİF (-) UÇLARI BELLİ OLAN UZATMA KABLOSU ÇEKİN VE ORGANİZASYONUN VERDİĞİ YALITILMIŞ KONNEKTÖRLERE BAĞLAYIN

- **ÖNEMLİ! ANA ŞALTER ANAHTARI, RALLİ GÜVENLİK SİSTEMİNİN GÜÇ KAYNAĞINI KESMEMELİDİR. AKSİ HALDE ACİL DURUM HALİDE SİSTEM ÇALIŞMAZ!**
- Verilen çizimlere göre aracın aküsünden DOĞRUDAN GÜÇ KABLOSUNUN çekilmesi tamamen yarışmacıların sorumluluğundadır.
- Güç kabloları “esnek” (çok telli), yalıtımlı kablolar OLMALIDIR. 2 x en az 0,75 en çok 1,25 mm² (pozitif (+) kablo KIRMIZI ve negatif (-) kablo SİYAH OLMALIDIR.)
- Bağlantıda mutlaka “BLADE TYPE” 5A sigorta OLMALIDIR.

Akü 12 – 30 V

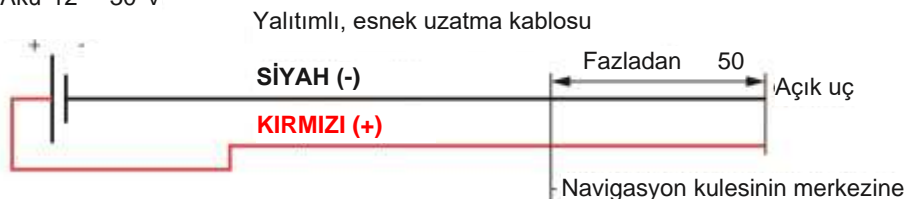

YALITILMIŞ DIŞI
KONNEKTÖRLER

3. ADIM – SİSTEMİ SABİTLEME – GENEL BAKIŞ

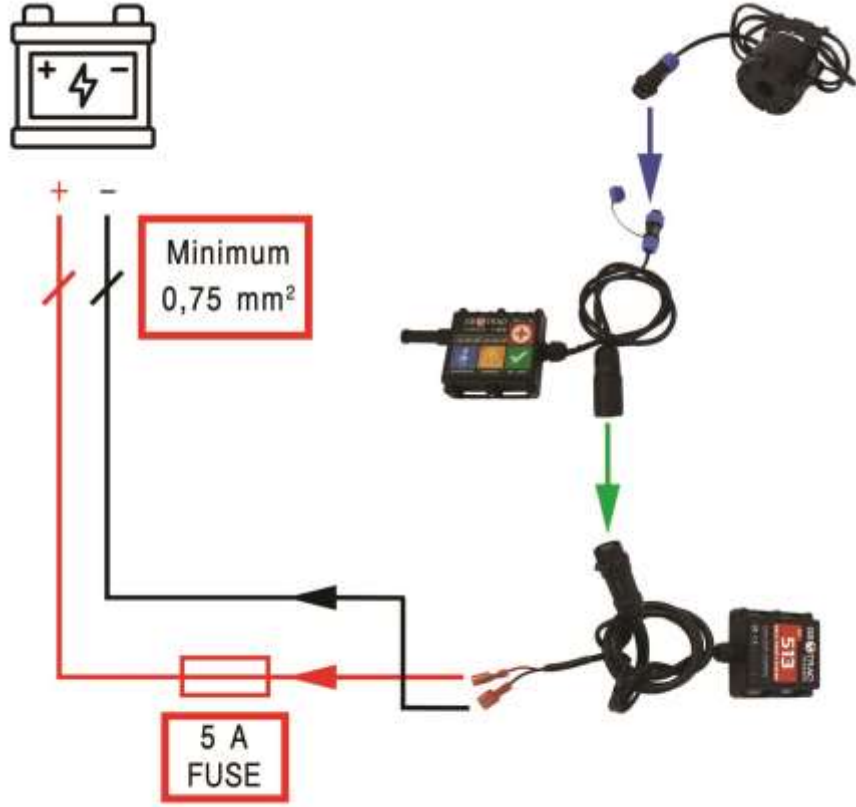

Bağlantıların şeması.

- Güç bağlantısı için, her ekibe iki adet 6,3 mm dışı konnektör verilecektir. **Eski konnektörleriniz varsa bunları atın ve yenilerini kullanın!**

• ÖNEMLİ! SADECE SİZE VERİLEN KONNEKTÖRLERİ KULLANIN. KENDİ MALZEMELERİNİZİ KULLANMAYIN.
ÖNEMLİ! BAĞLANTILARI TAMAMLAMAK İÇİN DOĞRU ALETLERİ KULLANIN.



Örnek aletler.

4. ADIM – GPS TAKİP CİHAZINI SABİTLEME

- Motosikletler için en doğru noktalar navigasyon kulesi ve süspansiyon kollarının üstüdür.
- ATV'ler için en doğru noktalar navigasyon kulesi ve far(lar)ın çevresidir.

- **ÖNEMLİ! GPS TAKİP CİHAZIYLA GÖKYÜZÜ ARASINDA ENGEL (METAL, VB) OLMAMALIDIR.**
- **ÖNEMLİ! KABLO BAĞLARINI CİHAZIN TABANINDAKİ DELİKLERDEN GEÇİREREK CİHAZI SABİTLEYİN.**
- **ÖNEMLİ! CİHAZI DOĞRUDAN ZARAR GÖRMEYECEĞİ BİR POZİSYONDA VE KONUMDA SABİTLEYİN.**



GPS takip cihazının kablo bağları ile süspansiyon koluna sabitlenmesi.

5. ADIM – COM BOX BRAKETİNİ TAKMA VE COM BOX ÜNİTESİNİ YERLEŞTİRME

- Montaj braketini aşağıdaki fotoğrafta gösterildiği gibi civatalayabilir veya kablo bağlarıyla navigasyon kulesi üzerinde merkezi bir konuma ya da gidona sabitleyebilirsiniz.

- **ÖNEMLİ! COMBOX SÜRÜCÜNÜN ULAŞIP TUŞLATA BASABİLECEĞİ BİR NOKTADA OLMALIDIR.**
- **ÖNEMLİ! ANTENİN TAKILMASINI SAĞLAMAK İÇİN ÜNİTENİN YANINDA EN AZ 6 cm BOŞLUK OLDUĞUNDAN EMİN OLUN VE CİHAZI BRAKETİN İÇİNE YERLEŞTİRİN!**



Com Box ünitesinin braket ile birlikte kablo bağları kullanılarak gidona montajı.

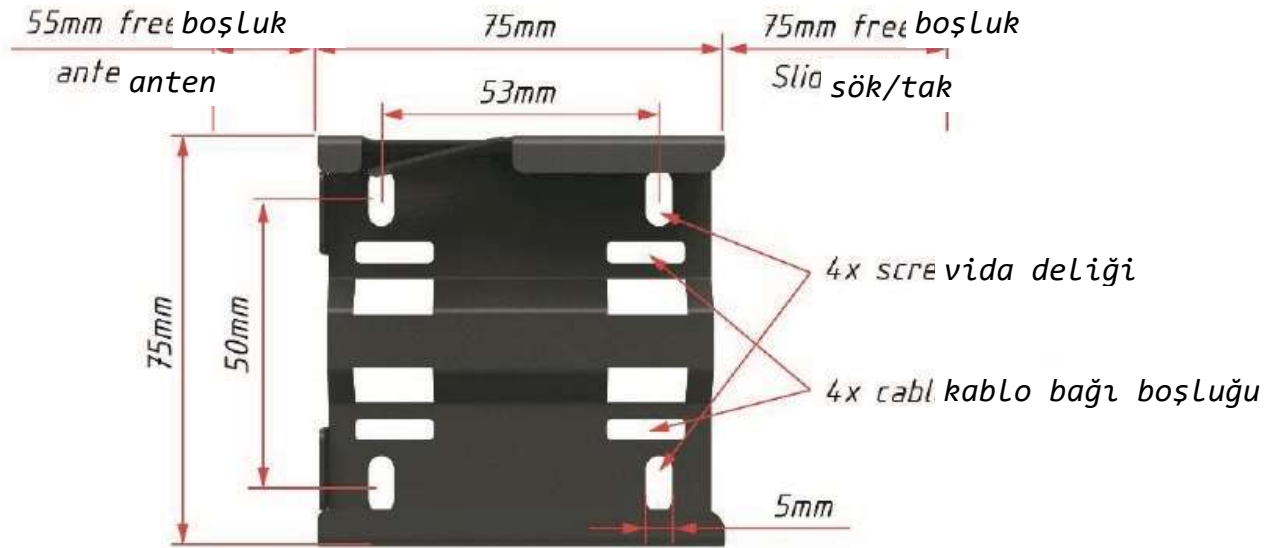

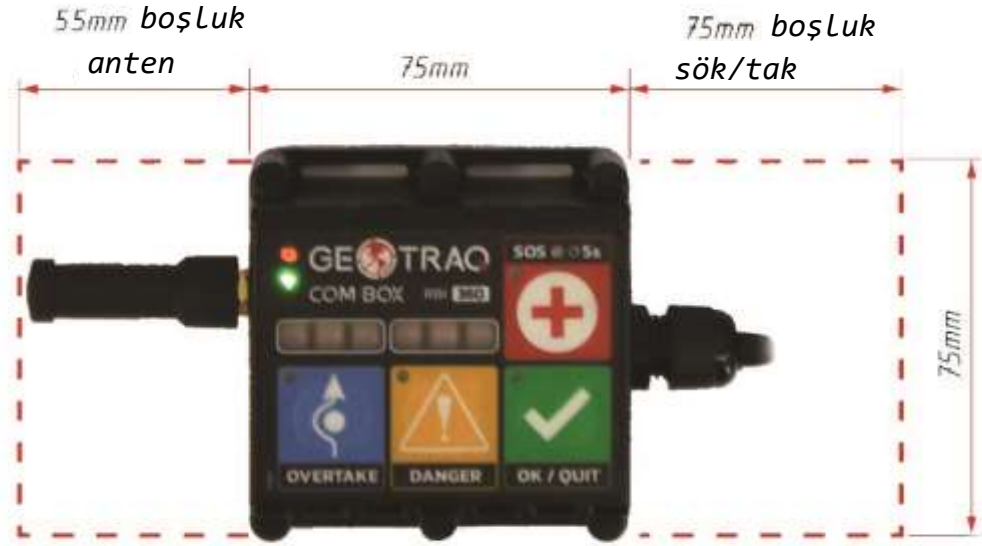

ÖNEMLİ! Hiçbir civata/vida başı veya kablo bağı aşağıdaki kırmızı çizginin üzerine geçmemelidir.

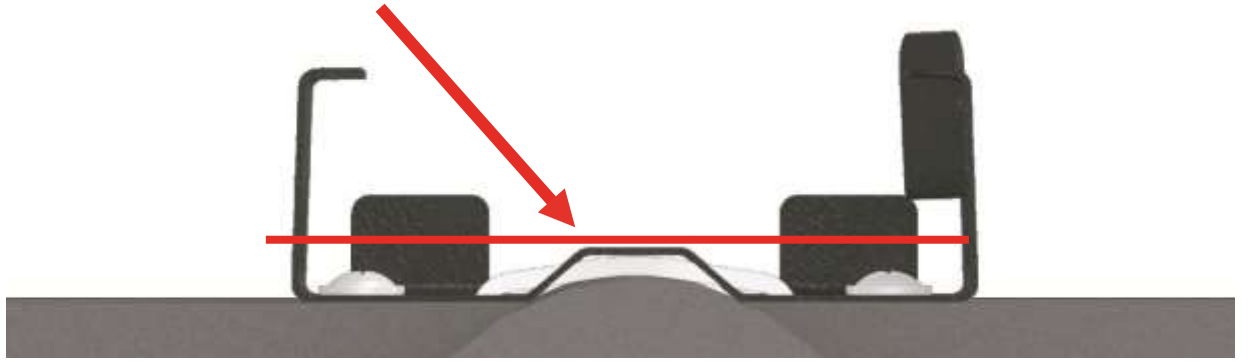

Kablo bağı ile sabitleme

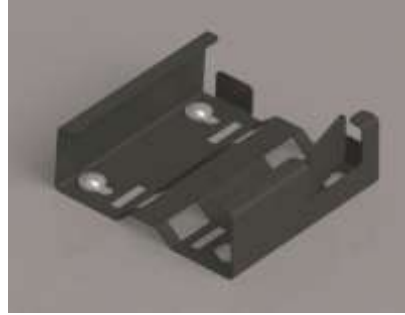

Vida / civata ile sabitleme



Brakete yerleştirilmiş Com Box

- Braket sabitlendikten Com Box'u yerleştirebilirsiniz.
- Cihazı yerleştirdikten sonra üst kilit mekanizmasına basarak sabitleme işlemini tamamlayın.



• ÖNEMLİ! ANTENİN DÜZGÜN ÇALIŞMASI İÇİN HER TARAFTA EN AZ 55 mm AÇIKLIK GEREKLİDİR! ANTENİ DİĞER METAL PARÇALARIN YANINA YERLEŞTİRMEYİN!

6. ADIM – DURUM KONTROLÜ

- Öncelikle antenin bağlı olduğundan emin olun (duruma göre uzatma kablosu ve anten)
- Mavi konnektörleri (sesli uyarı) kontrol edin are sıkı olduklarını teyit edin
- GPS takip cihazıyla Com Box arasındaki siyah konnektörleri kontrol edin
- Son olarak güç bağlantısını kontrol edin

• ÖNEMLİ! GÜÇ BAĞLANTISINI YAPMADAN ÖNCE KUTUPLARI KONTROL EDİN. KIRMIZI POZİTİF, SİYAH NEGATİF OLMALIDIR.

• ÖNEMLİ! EĞER TÜM BİLEŞENLER DÜZGÜN BİR ŞEKİLDE BAĞLANDIYSA, COM BOX ÜZERİNDEKİ PİL GÖSTERGESİNDE “YEŞİL IŞIK” VE BAĞLANTI GÖSTERGESİNDE “MAVİ/YEŞİL IŞIK” YANAR.

7. ADIM – TEKNİK KONTROL

- Kabloları yalnızca birkaç kablo bağı kullanarak gevşek bir şekilde ve teknik kontrolde kolayca kontrol edilebilecek şekilde sabitleyin.
- Teknik Kontrol Sorumlusundan ve/veya GPS Teknisyeninden **ONAY** aldıktan sonra, kablo bağlarını kullanarak kabloları araca tamamen sabitleyebilirsiniz. Kablo bağlarını abartılı şekilde **KULLANMAYIN!**
- Kabloları gruplamak için yalıtım bandı veya başka bir bant **KULLANMAYIN.**

- **ÖNEMLİ! SİSTEM KABLOLARINI ULAŞMASI ZOR VEYA GİZLİ YERLERE (NAVİGASYON KONSOLUNUN İÇİ VEYA ULAŞILMASI ZOR NOKTALARA) YERLEŞTİRMEYİN. SİSTEM KURULUMU, SİSTEMİN VE EK BİLEŞENLERİ TEKNİK KOTROLDE İNCELENEREK DÜZGÜN BİR ŞEKİLDE KURULDUĞU VE ÇALIŞIR DURUMDA OLDUĞU TEYİT EDİLECEKTİR. GEREKLİ OLURSA, KABLOLARI YENİDEN ÇEKMEZ İSTENEBİLİR.**

8. ADIM – SİSTEMİN NASIL KULLANILACAĞIYLA İLGİLİ VİDEOYU İZLEYİN

PİL DURUMU

- - HARİCİ GÜÇ
- - HARİCİ GÜÇ YOK
- - (YANIP SÖNME) PİL BOŞ

BAĞLANTI DURUMU

- - BAĞLANTI DÜZGÜN
- - UYKU MODU, BAĞLANTI

GEÇİŞ ÖZELLİĞİ (MAVİ BAYRAK)

TEHLİKE İŞARETİ



ACİL DURUM İŞARETİ

- AKTİVE OLANA KADAR BASILI

ONAY / ÇIKIŞ

- Aşağıdaki linke tıklayarak Com Box'u nasıl kullanacağınızı öğrenin.

<https://www.youtube.com/watch?v=6hSXuu6DcyE>





9. ADIM – YARIŞ SONU SİSTEMİN İADESİ

Sistem bileşenlerini iade etmeden öne aşağıdaki adımlar sırasıyla **takip edilmelidir**.

- Konnektörden önce negatif (-) kabloyu, sonra pozitif (+) kabloyu sökün.
- Com Box'la GPS takip cihazı arasındaki bağlantıyı sökün.
- Sesli uyarı ile Com Box arasındaki bağlantıyı sökün.

- **ÖNEMLİ! SİSTEM BİLEŞENLERİNİ TESLİM ETTİĞİNİZDE TÜM PARÇALAR KONTROL EDİLECEK VE HASAR TARAMASI YAPILACAKTIR. EĞER BİLEŞENLERDE HASAR VE/VEYA ZARAR TESPİT EDİLİRSE ÜCRETİ GEOTRAQ PARÇA LİSTESİ TARİFESİ ÜZERİNDEN DEPOZİTONUDAN DÜŞÜLECEKTİR.**























Ek 5. İlk Yardım Çantası

İlk yardım çantası uluslararası standartlara uygun şekilde belirgin renklerde üretilmiş ve kolay farkedilebilir bir çanta içerisinde yer almalıdır. Yarışmacılar ve üçüncü kişiler tarafından kolay ulaşılabilir bir alanda sabitlenerek muhafaza edilmelidir.

İlk yardım Çantası içerisinde yer alması gereken materyaller şu şekilde listelenmiştir:

- 1 Adet** Paslanmaz Çelik Makas
- 1 Adet** Tıbbi Flaster **(5 m X 2.5 cm)**
- 2 Adet** Sargı Bezi Büyük Boy **(5 m X 10 cm)**
- 3 Adet** Üçgen Sargı Bezi
- 1 Paket** Steril Kompres **(10 cm X 10 cm) (50 adet)**
- 1 Adet** Kendinden Yapışkanlı Coban Bandajı **(4 m X 8 cm)**
- 2 Adet** Alüminyum Acil Durum Battaniyesi **(160 cm X 210 cm)**
- 2 Adet** Parmak Flasteri **(12 cm X 2 cm)**
- 4 Çift** Tek Kullanımlık Nitril Eldiven
- 1 Paket** Islak Mendil
- 4 Doz** Göz Solüsyonu
- 1 Adet** Antiseptik Solüsyon **(50 ml)**
- 2 Adet** Kompresyon Bandajı
- 1 Adet** Turnike (Tek Elle Kontrol Edilebilir Özellikte)
- 1 Adet** Acil Durum Bilgi Formu
- 1 Adet** Acil Müdahale Bilgi Formu
- 1 Adet** El Yüz İçin Yanık Kiti
- 1 Adet** Güneş Kremi **(50 ml)**
- 1 Adet** Kafa Lambası
- 1 Adet** Acil Durum Aynası
- 1 Adet** Düdük

Ek 6. Kontrol Noktalarında Kullanılacak Tabelalar

KONTROL TİPİ CONTROL TYPE	KONTROL NOKTASI (Sembolün çapı 70 cm) CONTROL ZONE (Diameter of signal about 70 cm)		
	KAPALI PARK KURALLARI GEÇERLİ BÖLGE PARC FERME RULES APPLY		
Yarış yönü Direction of route	→		
	SARI TABELA - Nokta girişi YELLOW SIGNS - Zone entry	KIRMIZI TABELA - Zorunlu durma noktası RED SIGNS - Compulsory stop	BEJ DIAGONAL Nokta sonu BEIGE SIGNS - End of zone
PASAJ KONTROL PASSAGE CONTROL	 ← 25 m (min) →	 ← 25 m →	
ZAMAN KONTROL (ZK) TIME CONTROL (TC)	 ← 25 m (min) →	 ← 25 m →	
ZK - SERVİS GİRİŞ TC AT SERVICE PARK ENTRANCE	 ← 5 m →	 ← 5 m →	
ZK - SERVİS ÇIKIŞ TC AT SERVICE PARK EXIT	 ← 5 m →	 ← 5 m →	
ÖZEL ETAP ZK VE START TC AND SS START	 ← 25 m (min) →	 ← 50-200 m →	 ← 25 m →
ÖZEL ETAP FINISH VE STOP FINISHES OF SS	 ← 100 m →	 ← 150-300 m → FF NOKTASI (DURMA) FLYING FINISH (NO STOP)	 ← 25 m →
MAVİ ARKAPLANDA SIYAH SEMBOL BLACK SYMBOL ON A BLUE BACKGROUND			
YAKIT İKMAL ALANI REFUELING ZONE		YAKIT İKMAL ALANI TABELASI; Yakıt ikmaline yalnızca bu bölge içerisinde izin verilir. (Halka açık yakıt istasyonları hariç) REFUELING ZONE SIGN; Only refueling allowed in this zone. (Not on public fuel stations)	
SERVİS ALANI SERVICE ZONE		SERVİS ALANI TABELASI; Servis Alanı/Bivouac dışında yalnızca (varsa) bu bölge içerisinde servis alınabilir. SERVICE ZONE SIGN; Sign for service operations outside the Service Park/Bivouac	

Ek 7. Sportity Uygulaması

STEP 1:

'DOWNLOAD' Sportity App
Sportity Uygulamasını indir.



Sportity



STEP 2:



For direct event information
please insert this **'PASSWORD'** :

*Yarışma dokümanlarına ulaşmak için
aşağıdaki şifreyi gir.*

TransAnatolia24CARS : CARS / SSV / TRUCKS (RALLY)
TransAnatolia24BIKES : BIKES / QUADS (RALLY)
TransAnatolia24RAID : RAID

STEP 3:



Quick information delivery with push
notifications when files are uploaded.

*Dosya yüklendiğinde telefonunuza gönderilecek
bildirimler ile dokümanlara anında ulaş.*

Documents are available also offline

*Ayrıca uygulama sayesinde, görüntülenen dosyalara
çevrimdışı olarak da ulaşarak daima bilgili kal.*